

PREDROMANIČKA KAMENA PLASTIKA S CRKVINE U GALOVCU KOD ZADRA

JANKO BELOŠEVIĆ

Filozofski fakultet u Zadru

Faculty of Philosophy in Zadar

UDK/UDC: 73.033:904"653"J(497.5 GALOVAC)

Izvorni znanstveni članak

Original scientific paper

Primljeno: 1997-03-12

Received

Autor u radu obrađuje nalaze predromaničke kamene plastike i skulpture otkrivene višegodišnjim sustavnim istraživanjima nalazišta Crkvine u Galovcu. Ističe da je na tom kompleksnom arheološkom lokalitetu otkriveno više stotina ulomaka predromaničke plastike, pa se ovaj može ubrojiti među najznačajnija starohrvatska nalazišta kamene plastike relevantne za proučavanje predromaničke umjetnosti u Dalmaciji. Tu je spomeničku građu autor razlučio na dvije kronološke razvojne faze: početnu (okvirno daritanu u drugu polovicu 8. st.) i zrelu (9. st.). Među tom arheološkom građom pretežito su zastupljeni dijelovi crkvenoga kamenog namještaja, a manjim dijelom funkcionalno-ukrasni dijelovi arhitekture. Od crkvenog namještaja autor u radu znanstveno vrednuje dijelove dviju ograda svetišta, od kojih ogradu s polukružnim zabatom pripisuje početnoj razvojnoj fazi predromaničke umjetnosti (druga pol. 8. st.), a ogradu s trokutnim zabatom stavlja u zrelo predromaničko doba (9. st.). Autor se dotiče i kamenih ulomaka za koje pretpostavlja da bi mogli biti dijelovi propovjedaonice te ih datira u 9. st. Sažeto komentira već ranije objavljena dva predromanička ciborija, okvirno datirana u 9. st. (šesterostranični i četverostranični), te oltar koji se nalazio ispod šesterostraničnog ciborija i krstionicu koja je stajala ispod četverostraničnog ciborija. Od konstruktivno-ukrasnih dijelova arhitekture, datiranih također u 9. st., autor obrađuje dovratnike, ukrasne oplate nad vratima, dvojne prozore i kamene rešetke, a uz to komentira i veći broj kamenih ulomaka neutvrđene namjene.

Zaključno se naglašava da fundus predromaničke kamene plastike i skulpture s Crkvine u Galovcu, kako onaj kome je već ranije posvećena znanstvena pozornost, tako i građa koju objavljuje u ovom radu, predstavlja vrijedne arheološke nalaze koji svojom tipološko-funkcionalnom zastupljenošću i ukrasno-stilskim osobitostima pružaju mogućnost ne samo za upoznavanje pojedinih dijelova kamenoga crkvenog namještaja već i

moćnost za izvorno upoznavanje pojedinih vrsta spomeničke baštine. To je, po autorovu mišljenju, nedvojbeno izuzetno vrijedna građa koja pruža novi znanstveni doprinos daljnjem proučavanju predromaničke umjetnosti u Dalmaciji.

Ishodi višegodišnjih sustavnih istraživanja položaja Crkvine u Galovcu kod Zadra potvrdili su kontinuitet života na lokalitetu od antičkih vremena do u 19. st., pa se stoga on može ubrojiti u red najznačajnijih kompleksnih arheoloških nalazišta dosad sustavno istraženih na području sjeverne Dalmacije. Provedenim istraživanjima položaja Crkvine izvršenim u pet istraživačkih kampanja (1979., 1988.-91.) otkriveni su ostaci ranokršćanske sakralne, sepulkralne i stambene arhitekture: poganski kulni objekt korišten kao ranokršćanski oratorij, jednobrodna ranokršćanska crkva s pastoforijama, memorija i ostaci triju grobnica na svod, a od kasnoantičke stambene arhitekture poveća građevina kvadratnog tlocrta i 7,5 m duboki bunar. Osim toga, nađeni su i temeljni ostaci manje crkvene građevine iz postturskog vremena.¹ Ranokršćanska crkva bila je u skraćenom obliku (i djelomice dograđena) u funkciji kulta i tijekom ranog srednjeg vijeka, tj. u starohrvatskom vremenu i dalje, što nije usamljena pojava na gotovo svim povijesno značajnijim starohrvatskim lokalitetima na području Dalmatinske Hrvatske.² U okolišu otkrivene arhitekture istraženo je veliko višeslojno groblje od 521 groba, okvirno datirano od 6. do 18. st. Uz ukope u ranokršćanskim presvođenim grobnicama iz 6. st. otkrivena su i dva ukopa u kamenim sarkofazima isklesanim iz spolija antičke arhitekture (datirana u 7. st.), međutim, ti su sarkofazi otkriveni u sekundarnoj funkciji - upotrebljeni za ukop u srednjem vijeku.³ Svi ostali grobovi pripadali su ranom i razvijenom srednjem i novom vijeku i imali su kamenu grobnu arhitekturu. U horizontu starohrvatskih grobova 9. do 12. st., koji su bili najvećim dijelom uništeni mlađim ukopima, zastupljen je samo nakit karakterističan za dalmatinsko-hrvatsku kulturu toga vremena, dok je uz nakit

¹ J. BELOŠEVIĆ, 1993, 122, bilj. 1. U cit. radu dati su podaci o tijeku istraživanja položaja Crkvine u Galovcu i navedeni kronološkim slijedom svi dotad objavljeni radovi o ishodima istraživanja. Usp. još i sljedeće radove: J. BELOŠEVIĆ 1993a, 177 i d.; ISTI, 1994, 121 i d.; ISTI, 1993(1994), 85 i d.; ISTI, 1994, 121 i d.; ISTI, 1995, 151 i d.; ISTI, 1996, 327 i d.

² To su kompleksni starohrvatski lokaliteti s kontinuitetom crkvene arhitekture i kulta pokapanja, od kojih ćemo spomenuti samo neke najznačajnije: Crkvena u Biskupiji, Kapitul i Sv. Luka na Uzdojlu kod Knina, Rižinice kod Solina, Sv. Juraj na Putalju u Kaštel Sućurcu, Sv. Marta u Bijaćima kod Trogira, Sv. Lovre u šibenskom Donjem polju, Crkvena u Ždrapnju kod Skradina, Bribirska glavica, Crkvena u Žažviću kod Bribira, Biograd - katedrala, župna crkva Sv. Ambroza i Asela i Sv. Marija u Ninu, Sv. Andrija u Zatonu kod Nina, crkva na Begovači u Biljanima Donjim kod Zadra i još neke druge. Problemu kontinuiteta sakralne arhitekture od ranog kršćanstva do u rani srednji vijek nije dosad posvećena dužna znanstvena pozornost, ali se ipak u posljednje vrijeme tu problematiku počelo znanstveno osvjetljavati. O tome usp.: P. VEŽIĆ, 1985, 201 i d.; ISTI, 1996, 87 i d.; Ž. RAPANIĆ, 1987, 164 i d.; ISTI, 1996, 57 i d.; F. BUŠKARIOL, 1988, 27 i d.; ISTI, 1990, 315 i d.; N. JAKŠIĆ, 1989, 107 i d.; B. MIGOTTI, 1992, 205 i d.; P. SCHEVALIER - M. P. FLECHE-MORGUES, 1993, 151 i d. U navedenim radovima cit. je i opšira literatura o problematici kontinuiteta iz ranog kršćanstva u rani srednji vijek.

³ J. BELOŠEVIĆ, 1996, 327 i d., T. I-II.

grobovima horizonta 12. do 16. st, koji je bio također brojno zastupljen i to u raznim tipološkim inačicama, bilo je i drugih nalaza. Nalazi nakitnih predmeta u grobovima, kao i ostali nalazi sitne materijalne kulture iz slojeva otkopa, kao što su razni upotrebnih predmeti, keramika, staklo i novac, predstavljaju vrijednu arheološku izvornu građu za osvjetljavanje starohrvatske kulture u ranom i razvijenom srednjem vijeku na tlu sjeverne Dalmacije, nekadašnjem središnjem prostoru matičnog područja ranofeudalne Hrvatske države -Dalmatinske Hrvatske.

Među pokretnom arheološkom građom otkrivenom u slojevima otkopa na cijeloj površini lokaliteta posebno vrijedni nalazi za osvjetljavanje otkrivene crkvene arhitekture su brojni ulomci kamene plastike i skulpture ranokršćanskog i ranosrednjovjekovnog (predromaničkog) stilskog obilježja. Neki od tih nalaza bili su upotrijebljeni kao građevni materijal za izradu arhitekture srednjovjekovnih grobova, a više ulomaka bilo je ugrađeno u zidove recentne crkve, dok su najbolje i najcjelovitije sačuvani primjerci predromaničke skulpture (kapiteli ciborija i ograde svetišta) bili nađeni u kasnoantičkom bunaru, s južne lateralne strane ranokršćanske crkve. Među nalazima kamene plastike i skulpture, iz ranokršćanskog vremena potječe oko 150 komada, a zastupljeni su pretežito ulomci kamenoga crkvenog namještaja, dijelovi ograde svetišta,⁴ oltara i ambona, te razni ukrasni i funkcionalni dijelovi arhitekture, stupići dvojnih prozora, prozorske rešetke i dr.⁵ Mnogobrojnije su bili zastupljeni ulomci predromaničke kamene plastike i skulpture (oko 350 komada), koji najvećim dijelom pripadaju crkvenom namještaju, i to: dvama ciborijima, oltaru i krstionici, kojima smo već posvetili znanstvenu pozornost,⁶ zatim dvjema ograđama svetišta, ambonu, oltaru, kao i raznim ukrasno-funkcionalnim dijelovima arhitekture, kao što su stupići, impost-kapiteli dvojnih prozora, prozorske rešetke, dovratnici, ukrasne oplatae nad vratima i još neki neutvrđeni funkcionalni i dekorativni elementi arhitekture. Taj najsumarnije spomenuti fundus predromaničke plastike i skulpture svojom brojnošću, tipološko-funkcionalnom zastupljenošću i ukrasno-stilskim osobitostima predstavlja izuzetno vrijednu spomeničku građu koja pruža mogućnost ne samo za upoznavanje pojedinih dijelova crkvenoga namještaja i dekorativno-arhitektonskih elemenata, već i mogućnost za izvorno i cjelovito upoznavanje pojedine vrste predromaničke spomeničke baštine. To je, dakle, nedvojbeno vrlo vrijedna spomenička građa za proučavanje predromaničke umjetnosti u Dalmaciji, pa joj u ovom radu posvećujemo dužnu znanstvenu pozornost. Da bismo što temeljitije predočili izvorne ulomke te građe, donosimo njihovu katalošku obradu sa svim bitnim podacima popraćenim fotografskom dokumentacijom i pretpostavljenim grafičkim rekonstrukcijama, koje su više ili manje egzaktna, a urađene su na osnovi izvornih ulomaka. U nedostatku relevantnih argumenata za izvorno datiranje građe, poslužili smo se stilskom analizom ukrasnih motiva na sačuvanim izvornim dijelovima kamene plastike i skulpture, te nastojali utvrditi vrijeme nastanka i radioničko podrijetlo ove spomeničke građe.

⁴ ISTI, 1994, 121 i d.

⁵ ISTI, 1993(1994), 85 i d.

⁶ ISTI, 1993a, 177 i d.; ISTI, 1995, 151 i d.

KATALOG*

A) CRKVENI NAMJEŠTAJ

I. Ograda svetišta s polukružnim zabatom

1. Pluteji

1.1. Ulomak pluteja. Materijal: vapnenac. Veličina: vis. 24 cm, šir. 23 cm, deb. 13 cm. Opis: ulomak središnjeg dijela pluteja ukrašen scolikim lozicama. T. I., 1.

1.2. Ulomak pluteja. Materijal: vapnenac. Veličina: vis. 42 cm, šir. 38 cm, deb. 13 cm. Opis: ulomak kutnog dijela pluteja. Na gornjem dijelu ulomka nalaze se

* Napomena uz katalošku obradu arheološke građe

Ulomak predromaničkoga kamenog crkvenog namještaja i funkcionalno-ukrasnih dijelova arhitekture koje u radu obrađujemo, razvrstali smo prema pripadnosti određenoj vrsti crkvenoga namještaja, a arhitektonske ulomke po funkcionalno-ukrasnim elementima arhitekture. Kod ograda svetišta, da izbjegnemo pojedinačnu numeraciju brojnih ulomaka jer bi ona umanjila čistoću reproducirane grafičke dokumentacije, obilježili smo samo sastavne dijelove ograda brojkama i slovima. Na osnovi takve obilježbe može se uz pomoć opisa i fotoreprodukcija pojedinih ulomaka na tablama identificirati svaki ulomak. U svezi s kataloškom obradom građe potrebno je još pripomenuti da sva predromanička kamena građa otkrivena na Crkvini u Galovcu nije još muzeološki obrađena, niti konačno smještena, pa smo u kataloškoj obradi te građe u ovom radu izostavili uobičajene podatke kao što su inventarski broj i podaci o smještaju. Danas je ta građa najvećim dijelom privremeno smještena na Filozofskom fakultetu u Zadru, u prostorijama Praktikumuma Odsjeka za arheologiju, a nakon muzeološke obrade i objave bit će predana na trajno čuvanje Arheološkom muzeju u Zadru, gdje se nalazi građa pronađena u istraživanjima 1979. Uz navedeno smatramo još potrebnim pripomenuti da se u ovom radu ne obrađuje sva predromanička kamena plastika i skulptura otkrivena na Crkvini u Galovcu. Izostavljeni su ulomci dvaju ciborija, oltara i krstionice, koje smo ranije objavili u zasebnim radovima (J. BELOŠEVIĆ, 1993, 177 i d; ISTI, 1995a, 151 i d.), međutim, zbog predočavanja cjelokupnog fundusa predromaničke kamene plastike i skulpture, u ovom radu reproduciramo samo grafičke rekonstrukcije tog crkvenog namještaja (sl. 27.-28.).

Gotovo sva arheološka građa koju u ovom radu obrađujemo prikupljena je istraživanjem provedenim 1979., 1988.-1991., osim nekoliko ulomaka koji se čuvaju u Zavičajnom muzeju u Biogradu (T. II., 1. - gomji ulomak; IV.; V., 1.-2.; VI., 2. - lijevi i 3. - desni dio; VIII., 1.; X., 1.; XI., 5. - najveći ulomak; XIV., 1.-1.a.; XVI., 3.; XIX., 1.-2.; XXII., 2. - desni ulomak; XXIV., 3.; XXVII., 5.; XXXI., 2.), kamo su dospjeli posredstvom svećenika Kazimira Perkovića koji je 1936. vršio pokusna istraživanja na Crkvini u Galovcu. Poblize podatke o tome: J. BELOŠEVIĆ, 1989, bilj. 2 i S. GUNJAČA, 1949, 210). Nekoliko ulomaka čuva se u Muzeju hrvatskih arheoloških spomenika u Splitu (T. II., 3.; IV., 4.; V., 3.; XXXIV., 4 i sl. 6. - poznat samo po crtežu iz inventarske knjige). Podaci o tome: J. BELOŠEVIĆ, 1995, 158, bilj. 12 i V. DELONGA, 1996, 183, T. LXIX, 148.

Za obradu građe u ovom radu potrebno je bilo uložiti puno truda, strpljivosti i ustrajnosti. Najprije je trebalo izvršiti selekciju brojnih ulomaka po funkcionalnoj pripadnosti određenoj vrsti crkvenoga namještaja kao i o određenoj pripadnosti funkcionalno-ukrasnim elementima arhitekture, da bismo zatim na temelju tako razvrstane građe mogli uraditi grafičke rekonstrukcije pretpostavljenog izvornog izgleda crkvenoga namještaja i funkcionalno-ukrasnih elemenata arhitekture. U tom su mi radu veliku pomoć pružili asistenti mr. A. Uglešić i mr. Ž. Miletić, na čemu im i ovom prigodom izražavam svoju iskrenu zahvalnost. Grafičku dokumentaciju za ovaj rad po naputcima autora izradio je mr. Ž. Miletić, a računalnu obradu profesor A. Travirka, dok je foto dokumentaciju uradio autor ovog rada.

dvije niše (arkadice), ispod kojih su lepezasti cvjetovi, a na donjem dijelu je ostatak lozice s bršljanovim listovima. Na gornjem rubnom dijelu je ostatak kružnog udubljenja za učvršćivanje na pilastar. T. I., 2.

1.3. Ulomak pluteja. Materijal: vapnenac. Veličina: vis. 16 cm, šir. 7 cm, deb. 9 cm. Opis: ulomak rubnog dijela pluteja s rebrom za uglavljivanje na pilastar. T. I., 3.

2.1. Dva ulomka pluteja. Materijal: vapnenac. Veličina: vis. 72 cm, šir. 23 cm, deb. 10-12 cm. Opis: dva ulomka pluteja koji se po crti loma međusobno spajaju. Na gornjoj strani (unutar profiliranog polja) nalazi se ukras troprute pletenice, a ispod tog ukrasnog polja je motiv lozice s virovitom rozetom te jedan dio luka tri arkade, ispod kojih su bili prikazani križevi, koji čine središnji ukras pluteja. Na bočnim stranama ulomaka dijelom je sačuvano rebro za uglavljivanje na pilastar. Na gornjem rubnom dijelu je ostatak kružnog udubljenja za učvršćivanje pilastra. T. II., 1.

2.2. Ulomak pluteja. Materijal: vapnenac. Veličina: vis. 13 cm, šir. 5 cm, deb. 11 cm. Opis: ulomak rubnog dijela pluteja s rebrom za uglavljivanje na pilastar. T. II., 2.

2.3. Ulomak pluteja. Materijal: vapnenac. Veličina: vis. 21,5 cm, šir. 20,5 cm, deb. 8-10 cm. Opis: ulomak središnjeg dijela pluteja s ukrasom križa neznatno proširenih krajeva krakova, koji se nalazio ispod arkade. T. II., 3.

2.4. Ulomak pluteja. Materijal: vapnenac. Veličina: vis. 8 cm, šir. 14,5 cm, deb. 10 cm. Opis: ulomak bočne strane pluteja s ostacima rebra za uglavljivanje na pilastar, rubne profilacije i stupića arkade. T. II., 4.

2. *Pilastri*

1.1. Ulomak pilastra. Materijal: vapnenac. Veličina: vis. 17 cm, šir. 10 cm, deb. 17,5 cm. Opis: ulomak bočne strane pilastra, sačuvan u izvornoj debljini, s ostatkom troprutog pleternog ukrasa. T. III., 1.

1.2. Ulomak pilastra. Materijal: vapnenac. Veličina: vis. 6 cm, šir. 14 cm, deb. 7 cm. Opis: ulomak bočne strane pilastra, s ostatkom troprutog pleternog ukrasa. T. III., 2.

2.1. Ulomak pilastra. Materijal: vapnenac. Veličina: vis. 13 cm, šir. 13 cm, deb. 12 cm. Opis: ulomak središnjeg bočnog dijela pilastra, ukrašen motivom troprute lozice. T. III., 3.

3.1. Ulomak pilastra. Materijal: vapnenac. Veličina: vis. 10 cm, šir. 9,5 cm, deb. 8 cm. Opis: ulomak bočne strane pilastra, s ostatkom troprutog pleternog ukrasa i utora za uglavljivanje pluteja. T. III., 4.

3. *Stupovi s kapitelima*

1.1. Ulomak stupa s kapitelom. Materijal: vapnenac. Veličina: vis. 53 cm, pr. stupa 14,5 cm, vel. kapitela 16,5 x 16,5 cm. Opis: stup i kapitel izrađeni su iz jednog komada kamena. Kapitel je ukrašen sa svih strana. Ukras se prema crtežu iz inv. knjige* sastoji od stiliziranih palminih listova i zavojnica. Na prijelazu iz tijela stupa u kapitel nalazi se zadebljanje oblika plastične vrpce. Sl. 6.

* Podaci o ulomku stupa s kapitelom dati su prema inventarskoj knjizi Muzeja Savske i Primorske banovine u Kninu, koja se danas nalazi u Muzeju hrvatskih arheoloških spomenika u

2.1. Ulomak stupa s kapitelom. Materijal: vapnenac. Veličina: vis. 28 cm, pr. stupa 16 cm, vel. kapitela 16 x 16 cm. Opis: stup i kapitel izrađeni su iz jednog komada kamena. Na prijelazu iz tijela stupa u kapitel nalazi se zadebljanje oblika plastične vrpce s "bisernim" nizom. Kapitel je sa svih strana ukrašen srodnim, ali ne i identičnim ukrasom. Na donjoj strani kapitela nalazi se niz palminih listova, dok je gornji dio (s plitkim abakom) ukrašen dvjema zavojnicama, između kojih se nalazi "biserni" niz (prva strana), tordirana vrpca (druga i treća strana) i kanelure (četvrta strana). T. IV.

4. Grede sa zabatom

1.1. Tri ulomka grede. Materijal: vapnenac. Veličina: vis. 16 cm, duž. 34 cm, deb. 9,5 cm. Opis: tri ulomka grede koji se po crtama loma međusobno spajaju. Ukrašeni su zavojnicama (sačuvano ih je pet) koje teku s lijeva na desno. Ispod zavojnica djelomice je sačuvano natpisno polje sa šest fragmentarnih slova, od kojih se samo slovo "T" može sa sigurnošću odrediti. Na lijevoj bočnoj strani grede je ostatak rebra za učvršćivanje grede. T. V., 1.

1.2. Dva ulomka grede. Materijal: vapnenac. Veličina: vis. 18 cm, duž. 22 cm, deb. 9,5 cm. Opis: dva ulomka grede koji se po crti loma međusobno spajaju. Ukrašeni su zavojnicama (sačuvane su tri i dio četvrtre) koje teku s lijeva na desno. Ispod zavojnica djelomice je sačuvano natpisno polje s nekoliko fragmentarnih slova. S unutarnje strane nalazi se kružno udubljenje za pričvršćivanje na kapitel. T. V., 2.

2.1. Ulomak grede. Materijal: vapnenac. Veličina: vis. 17,5 cm, duž. 15 cm, deb. 9 cm. Opis: ulomak grede ukrašen s dvije zavojnice koje teku s lijeva na desno. Ispod zavojnica nalazi se natpisno polje s ostatkom natpisa [...]DOIR[...]. Na unutarnjoj strani natpisnog polja je kružno udubljenje za pričvršćivanje na kapitel. T. V., 3.

3.1. Ulomak grede. Materijal: vapnenac. Veličina: vis. 18 cm, duž. 14 cm, deb. 10,5 cm. Opis: ulomak grede ukrašen zavojnicom koja teče s desna na lijevo. Ispod zavojnice nalazi se natpisno polje s ostatkom dva fragmentarno sačuvana slova posvetnog natpisa. Na gornjoj rubnoj strani nalazi se ostatak udubljenja za pričvršćivanje spojnicom. T. V., 4.

3.2. Ulomak grede. Materijal: vapnenac. Veličina: vis. 17 cm, duž. 27 cm, deb. 11 cm. Opis: ulomak grede ukrašen zavojnicama (vrlo oštećene) koje teku s desna na lijevo. Ispod zavojnica nalazi se natpisno polje s ostatkom natpisa [...]QET FE[...]. Na desnoj bočnoj strani nalazi se žlijeb za spajanje s drugom gredom i ostatak kružnog udubljenja za pričvršćivanje na kapitel. Na gornjoj rubnoj strani je udubljenje za pričvršćivanje spojnicom. T. VI., 1.

4.1. Dva ulomka grede. Materijal: vapnenac. Veličina: vis. 18 cm, duž. 23 cm, deb. 11 cm. Opis: dva ulomka grede koji se po crti loma međusobno spajaju. Ukrašeni su sa četiri zavojnice koje teku s desna na lijevo. Ispod zavojnica nalazi se natpisno polje s ostatkom natpisa [...]ADAOL(?)LA[...]. Na gornjoj rubnoj strani je ostatak udubljenja za pričvršćivanje spojnicom. T. VI., 2.

4.2. Dva ulomka grede. Materijal: vapnenac. Veličina: vis. 18 cm, duž. 37 cm, deb. 11 cm. Opis: dva ulomka grede koji se po crti loma međusobno spajaju.

Splitu, sljedniku te institucije, a zaveden je pod. inv. br. 297, iz god. 1934. Stup s kapitelom je u navedeni muzej dospio od Ivana Burčula pok. Blaje iz Galovca.

Ukrašeni su zavojnicama koje teku s desna na lijevo. Ispod zavojnica nalazi se natpisno polje s ostatkom natpisa [...]A(n)I[m]e M[eae?][...]. Na gornjoj rubnoj strani grede nalazi se ostatak udubljenja za pričvršćivanje spojnicom. S unutrašnje strane natpisnog polja nalazi se ostatak polukružnog udubljenja za pričvršćivanje na kapitel. T. VI., 3.

5.1. Tri ulomka polukružnog zabata ograde. Materijal: vapnenac. Veličina: vis. 64 cm, šir. 23 cm, deb. 14 cm. Opis: tri ulomka polukružnog zabata koji se po crtama loma međusobno spajaju. Ukrašeni su zavojnicama koje teku s desna na lijevo. Ispod zavojnica nalazi se natpisno polje s ostatkom natpisa [...]VOVET ET F(e)CET V[...]OM(n)I(?)[...]. Na donjoj strani je ostatak polukružnog udubljenja za pričvršćivanje na kapitel. Na gornjem dijelu najvećeg ulomka zabata također se nalazi polukružno udubljenje za pričvršćivanje spojnicom. Na završnom dijelu luka je žlijeb za spajanje luka s gredom. T. VII. 1.-1.a.

5.2. Križ luka zabata. Materijal: vapnenac. Veličina: vis. 12 cm, duž. 12 cm, deb. 13,5 cm. Opis: djelomice manjkavi ukras koji se nalazio na tjemenu polukružnog zabata. Imao je oblik grčkog križa. Na prednjem i stražnjem kraku uklesani su latinski križevi s proširenim krajevima krakova. T. VII., 3.-3.a.

5. Konzola

1.1. Ulomak konzole. Materijal: vapnenac. Veličina: vis. 11 cm, duž. 23 cm, deb. 12 cm. Opis: ulomak konzole na koju je nalijegala ograda svetišta. T. III., 5.

II. Ograda svetišta s trokutnim zabatom

1. Pluteji

1.1. Ulomak pluteja. Materijal: vapnenac. Veličina: vis. 18 cm, šir. 29 cm, deb. 13,5 cm. Opis: ulomak gornjeg dijela pluteja s djelomice sačuvanim ukrasom troprute pletenice i profilacijom. T. VIII., 1.

1.2. Ulomak pluteja. Materijal: vapnenac. Veličina: vis. 8,5 cm, šir. 9 cm, deb. 4,5 cm. Opis: ulomak bočne strane pluteja s ostatkom ukrasnog motiva ljiljana. T. VIII., 2.

1.3. Ulomak pluteja. Materijal: vapnenac. Veličina: vis. 14,5 cm, šir. 9 cm, deb. 4 cm. Opis: ulomak središnjeg dijela pluteja s ostatkom troprutog pleternog ukrasa. T. VIII., 3.

1.4. Ulomak pluteja. Materijal: vapnenac. Veličina: vis. 9 cm, šir. 11 cm, deb. 3,5 cm. Opis: ulomak središnjeg dijela pluteja s ostatkom pleternog ukrasa. T. VIII., 4.

1.5. Ulomak pluteja. Materijal: vapnenac. Veličina: vis. 13 cm, šir. 18 cm, deb. 7 cm. Opis: ulomak bočne strane pluteja s profilacijom i ukrasnim motivom ljiljana. T. VIII., 5.

2.1. Ulomak pluteja. Materijal: vapnenac. Veličina: vis. 26 cm, šir. 26 cm, deb. 9 cm. Opis: ulomak bočne strane pluteja ukrašen učvorenim troprutim prepletom. Na bočnoj strani ulomka nalazi se rebrasti istak za uglavljivanje na pilastar. T. IX., 1.

2.2. Ulomak pluteja. Materijal: vapnenac. Veličina: vis. 14,5 cm, šir. 8,5 cm, deb. 8,5 cm. Opis: ulomak središnjeg dijela pluteja ukrašen učvorenom troprutom pletenicom T. IX., 2.

2.3. Ulomak pluteja. Materijal: vapnenac. Veličina: vis. 14 cm, šir. 17 cm, deb. 14 cm. Opis: ulomak gornjeg ukrasnog polja pluteja s ostatkom motiva troprute pletenice. T. IX., 3.

2.4. Ulomak pluteja. Materijal: vapnenac. Veličina: vis. 3,5 cm, šir. 9 cm, deb. 5,5 cm. Opis: sitni ulomak središnjeg ukrasnog polja pluteja s motivom troprutog prepleta. T. IX., 4.

2.5. Dva ulomka pluteja. Materijal: vapnenac. Veličina: vis. 15 cm, šir. 23 cm, deb. 6 cm. Opis: dva ulomka donjeg dijela pluteja koji se po crti loma međusobno spajaju. Ukrašeni su učvorenim troprutim prepletom. T. X., 1.

2.6. Dva ulomka pluteja. Materijal: vapnenac. Veličina: vis. 29 cm, šir. 21 cm, deb. 13 cm. Opis: dva ulomka bočne strane pluteja koji se po crti loma međusobno spajaju. Ukrašeni su motivom troprutoga učvorenog prepleta. T. X., 2.

2.7. Ulomak pluteja. Materijal: vapnenac. Veličina: vis. 18,5 cm, šir. 30 cm, deb. 10 cm. Opis: ulomak bočne strane pluteja ukrašen troprutim učvorenim prepletom. T. X., 1.

3.1. Ulomak pluteja. Materijal: vapnenac. Veličina: vis. 18,5 cm, šir. 4,5 cm, deb. 7 cm. Opis: ulomak rebra pluteja, za spajanje na pilastar. T. XI., 1

3.2. Ulomak pluteja. Materijal: vapnenac. Veličina: vis. 18 cm, šir. 10 cm, deb. 11 cm. Opis: ulomak bočne strane pluteja ukrašen troprutim prepletnim ornamentom, s ostatkom rebra za uglavljivanje na pilastar. T. XI., 2.

3.3. Ulomak pluteja. Materijal: vapnenac. Veličina: vis. 11 cm, šir. 7 cm, deb. 10 cm. Opis: ulomak gornjeg dijela pluteja s profilacijom i ostatkom ukrasa troprute pletenice. T. XI., 3.

3.4. Ulomak pluteja. Materijal: vapnenac. Veličina: vis. 5 cm, šir. 5,5 cm, deb. 4,5 cm. Opis: ulomak gornjeg dijela pluteja s ostatkom ukrasa troprute pletenice. T. XI., 4.

3.5. Četiri ulomka pluteja. Materijal: vapnenac. Veličina: vis. 34 cm, šir. 29 cm, deb. 8 cm. Opis: četiri ulomka gornjeg dijela pluteja koji se po crtama loma međusobno spajaju. Ukrašeni su profilacijama, troprutom pletenicom (dio gornjeg ukrasnog polja) i ostatkom troprutih učvorenih kružnica, između kojih se nalaze ljljani. T. XI., 5.

3.6. Ulomak pluteja. Materijal: vapnenac. Veličina: vis. 7,5 cm, šir. 13 cm, deb. 9 cm. Opis: ulomak donjeg rubnog dijela pluteja ukrašen učvorenim troprutim prepletom. T. XII., 1.

3.7. Ulomak pluteja. Materijal: vapnenac. Veličina: vis. 8 cm, šir. 10 cm, deb. 5 cm. Opis: ulomak donjeg rubnog dijela pluteja ukrašen učvorenim troprutim prepletom. T. XII., 2.

3.8. Ulomak pluteja. Materijal: vapnenac. Veličina: vis. 10 cm, šir. 12 cm, deb. 5 cm. Opis: ulomak središnjeg ukrasnog polja pluteja s ostatkom ukrasa troprute učvorene kružnice, unutar koje se nalazila rozeta. T. XII., 3.

3.9. Ulomak pluteja. Materijal: vapnenac. Veličina: vis. 7,5 cm, šir. 4,5 cm, deb. 3,5 cm. Opis: ulomak bočne strane pluteja s ostatkom ukrasa troprutog prepleta. T. XII., 4.

3.10. Ulomak pluteja. Materijal: vapnenac. Veličina: vis. 10,5 cm, šir. 7,5 cm, deb. 6 cm. Opis: ulomak bočne strane pluteja s ostatkom troprutog pleternog ukrasa i rebra za uglavljivanje na pilastar. T. XII., 5.

4.1. Ulomak pluteja. Materijal: vapnenac. Veličina: vis. 9 cm, šir. 10,5 cm, deb. 9 cm. Opis: ulomak gornjeg dijela pluteja s ostatkom profilacije i troprute pletenice. T. XIII., 1.

4.2. Ulomak pluteja. Materijal: vapnenac. Veličina: vis. 15 cm, šir. 8 cm, deb. 9 cm. Opis: ulomak bočne strane pluteja s ostatkom ukrasa troprute pletenice i rebra za pričvršćivanje na pilastar. T. XIII., 2.

4.3. Ulomak pluteja. Materijal: vapnenac. Veličina: vis. 20 cm, šir. 9 cm, deb. 10 cm. Opis: ulomak bočne strane pluteja s ostatkom troprutog prepleta i rebra za učvršćivanje na pilastar. T. XIII., 3.

4.4. Ulomak pluteja. Materijal: vapnenac. Veličina: vis. 9 cm, šir. 10,5 cm, deb. 5,5 cm. Opis: ulomak kutnog dijela pluteja s ostatkom pleternog ukrasa. T. XIII., 4.

2. Pilastri

1.1. Ulomak pilastra. Materijal: vapnenac. Veličina: vis. 18 cm: šir. 18 cm, deb. 15 cm. Opis: ulomak donjeg dijela pilastra s ostatkom žlijeba za usađivanje pluteja i ostatkom ukrasa troprutog učvorenog prepleta. Donji dio ulomka je profiliran. T. XIV., 3.

2.1. Ulomak pilastra. Materijal: vapnenac. Veličina: vis. 14 cm, šir. 13 cm, deb. 12,5 cm. Opis: ulomak pilastra ukrašenog s dviju strana. Na jednoj strani nalazila se tropruta pletenica (unutar profilacija), dok je druga bila ukrašena motivom troprutih kružnica ispunjenih grozdovima. T. XIV., 1.-1.a.

3.1. Ulomak zidnog pilastra. Materijal: vapnenac. Veličina: vis. 28 cm, šir. 20 cm, deb. 14 cm. Opis: ulomak završnog dijela zidnog pilastra sa žlijebom za uglavljivanje pluteja. T. XIV., 4.-4.a.

4.1. Ulomak zidnog pilastra. Materijal: vapnenac. Veličina: vis. 8,5 cm, šir. 10 cm, deb. 4 cm. Opis: sitni ulomak zidnog pilastra sa žlijebom za uglavljivanje pluteja. T. XIV., 2.

3. Stupovi i kapiteli

1.1. Ulomak stupa. Materijal: vapnenac. Veličina: vis. 6 cm, šir. 9 cm, deb. 13 cm. Opis: ulomak baze stupa s ostatkom kružnog udubljenja za nasadivanje na pilastar. T. XV., 1.

2.1. Ulomak stupa. Materijal: vapnenac. Veličina: vis. 14 cm: pr. 16 cm. Opis: sitni ulomak tijela stupa. T. XV., 2.

1.3. Dva ulomka stupa. Materijal: vapnenac. Veličina: vis. 11 cm, pr. 14-15 cm. Opis: dva ulomka završnog dijela stupa koji se po crti loma međusobno spajaju, imaju sačuvanu plastičnu prstenastu profilaciju i kružno udubljenje za učvršćivanje kapitela. T. XV., 3.

1.4. Kapitel ograde svetišta. Materijal: vapnenac. Veličina: vis. 32 cm, šir. tjemena 27 x 27 cm. Opis: oštećeni kapitel sastavljen od jednog velikog i tri manja ulomka koji se po crtama loma međusobno spajaju i omogućuju upoznavanje

izvornog izgleda kapitela. Bogato je ukrašen i podijeljen na tri ukrasna polja koja su djelomice oštećena. Ukrašen donjeg i srednjeg polja gotovo je sukladan, a sastoji se od osam stiliziranih i različito ukrašenih palmiranih listova s povijenim vrhovima prema vani. Listovi srednjeg ukrasnog polja oblikom i veličinom razlikuju se od onih s donjeg polja. Listovi donjeg ukrasnog polja uski su i šiljati, svi približno jednaki, sa zadebljanim krajevima; listovi srednjeg ukrasnog polja na uglovima su izduženi i šiljati, s gotovo ravno zasječenim i neznatno savijenim vrhovima. Gornje ukrasno polje, s plitkim abakom, na sve četiri strane jednako je ukrašeno. Ukrašen čine četiri zavojnice - dvije po sredini stranice, odvojene nazubljenim stupićem i po jedna na uglovima, obrubljena također nazubljenim stupićem. Na vratu i po sredini baze nalaze se rupe za učvršćivanje kapitela na tijelo stupa. T. XV., 4.

2.1. Ulomak stupa. Materijal: vapnenac. Veličina: vis. 7,5 cm, pr. 16 cm. Opis: sitni ulomak tijela stupa. T. XV., 5.

2.2. Ulomak stupa. Materijal: vapnenac. Veličina: vis. 10 cm, pr. 16 cm. Opis: sitni ulomak tijela stupa. T. XV., 6.

3.1. Ulomak stupa. Materijal: vapnenac. Veličina: vis. 8 cm, šir. 15 cm, deb. 5,5 cm. Opis: ulomak baze stupa s ostatkom kružnog udubljenja za nasađivanje na pilastar. T. XVI., 1.

3.2. Ulomak stupa. Materijal: vapnenac. Veličina: vis. 7 cm, šir. 8 cm. Opis: sitni ulomak tijela stupa. T. XVI., 2.

3.3. Ulomak stupa. Materijal: vapnenac. Veličina: vis. 5 cm: šir. 10,5 cm. Opis: sitni ulomak tijela stupa. T. XVI., 3.

3.4. Dva ulomka stupa. Materijal: vapnenac. Veličina: vis. 13 cm, pr. 15 cm. Opis: dva ulomka završnog dijela tijela stupa s ostatkom plastične prstenaste profilacije i kružnim udubljenjem za učvršćivanje kapitela. T. XVI., 4.

3.5. Kapitel ograde svetišta. Materijal: vapnenac. Veličina: vis. 27 cm, šir. tjemena 26,5 x 26,5 cm. Opis: oštećeni kapitel sastavljen od jednog velikog i dva manja ulomka koji se po crtama loma međusobno spajaju i omogućuju upoznavanje izvornog izgleda kapitela. Bogato je ukrašen i podijeljen na tri ukrasna polja koja su djelomice oštećena (najoštećenije je donje ukrasno polje). Ukrašen donjeg i srednjeg polja gotovo je sukladan, a sastoji se od osam stiliziranih i različito ukrašenih palmiranih listova s povijenim vrhovima prema vani. Listovi srednjeg ukrasnog polja oblikom i veličinom razlikuju se od onih s donjeg polja. Listovi donjeg ukrasnog polja uski su i šiljati, svi približno jednaki, sa zadebljanim krajevima; listovi srednjeg ukrasnog polja na uglovima su izduženi i šiljati, s gotovo ravno zasječenim i neznatno savijenim vrhovima. Gornje ukrasno polje, s plitkim abakom, na sve četiri strane jednako je ukrašeno. Ukrašen čine četiri zavojnice - dvije po sredini stranice, odvojene nazubljenim stupićem i po jedna na uglovima, obrubljena također nazubljenim stupićem. Na vratu i po sredini baze nalaze se rupe za učvršćivanje kapitela na tijelo stupa. T. XVI., 5.

4.1. Tri ulomka stupa. Materijal: vapnenac. Veličina: vis. 54 cm, pr. 16 cm. Opis: tri ulomka tijela stupa koji se po crtama loma međusobno spajaju. Na donjem dijelu imaju djelomice sačuvanu dvostruku prstenastu profilaciju. T. XVII., 1.

4.2. Tri ulomka stupa. Materijal: vapnenac. Veličina: vis. 26 cm, pr. 13,5-15,5 cm. Opis: tri ulomka završnog dijela tijela stupa koji se po crtama loma međusobno spajaju. Na gornjem dijelu djelomice je sačuvana prstenasta profilacija, a po sredini stupa kružno udubljenje za pričvršćivanje kapitela. T. XVII., 2.

4.3. Kapitel ograde svetišta. Materijal: vapnenac. Veličina: vis. 27 cm, šir. tjemena 26,5 x 26,5 cm, pr. baze 13,5 cm. Opis: Neznatno oštećen kapitel ograde svetišta sastavljen od jednog velikog i pet manjih ulomaka. Bogato je ukrašen i podijeljen na tri ukrasna polja. Ukrašen donjeg i srednjeg polja gotovo je sukladan, a sastoji se od osam stiliziranih i različito ukrašenih palmiranih listova s povijenim vrhovima prema vani. Listovi srednjeg ukrasnog polja oblikom i veličinom razlikuju se od onih s donjeg polja. Listovi donjeg ukrasnog polja uski su i šiljati, svi približno jednaki, sa zadebljanim krajevima; listovi srednjeg ukrasnog polja na uglovima su izduženi i šiljati, s gotovo ravno zasječnim i neznatno savijenim vrhovima. Gornje ukrasno polje, s plitkim abakom, na sve četiri strane jednako je ukrašeno. Ukrašen čine četiri zavojnice - dvije po sredini stranice, odvojene nazubljenim stupićem i po jedna na uglovima, obrubljena također nazubljenim stupićem. Na vratu i po sredini baze nalaze se rupe za učvršćivanje kapitela na tijelo stupa. T. XVII., 3.

5.1. Ulomak kapitela. Materijal: vapnenac. Veličina: vis. 10 cm, šir. 11,5 cm, deb. 3,5 cm. Opis: sitni ulomak kapitela s ostatkom ukrasa palmete, zavojnice i nazubljenog stupića. T. XVIII., 1.

5.2. Ulomak kapitela. Materijal: vapnenac. Veličina: vis. 8 cm, šir. 10,5 cm, deb. 4 cm. Opis: sitni ulomak kapitela s ostatkom ukrasa palmete, zavojnice i nazubljenog stupića. T. XVIII., 2.

5.3. Ulomak kapitela. Materijal: vapnenac. Veličina: vis. 12 cm, šir. 8 cm, deb. 7 cm. Opis: ulomak kapitela s ostatkom ukrasa palmete i nazubljenog stupića. T. XVIII., 3.

4. Grede i zabat

1.1. Ulomak grede. Materijal: vapnenac. Veličina: vis. 19 cm, šir. 10 cm, deb. 9 cm. Opis: ulomak grede s ostatkom ukrasa zavojnica na gornjem ukrasnom polju i troprute pletenice na donjem ukrasnom polju. T. XIX., 1.

2.1. Ulomak grede. Materijal: vapnenac. Veličina: vis. 19 cm, šir. 18 cm, deb. 12-16 cm. Opis: ulomak grede s ostatkom ukrasa zavojnica (na gornjem polju), arkadica i listova (na srednjem) i troprute pletenice (na donjem ukrasnom polju). T. XIX., 2.

3.1. Ulomak grede. Materijal: vapnenac. Veličina: vis. 9 cm, šir. 6 cm, deb. 3 cm. Opis: ulomak grede ukrašen troprutom pletenicom (ostatak donjeg ukrasnog polja). T. XIX., 3.

3.2. Ulomak grede. Materijal: vapnenac. Veličina: vis. 10 cm, šir. 8,5 cm, deb. 8 cm. Opis: ulomak grede ukrašen troprutom pletenicom (ostatak donjeg ukrasnog polja). T. XIX., 4.

4.1. Ulomak grede. Materijal: vapnenac. Veličina: vis. 6 cm, šir. 10 cm, deb. 11 cm. Opis: ulomak grede ukrašen zavojnicom (ostatak gornjeg ukrasnog polja). T. XIX., 5.

4.2. Ulomak grede. Materijal: vapnenac. Veličina: vis. 9 cm, šir. 9 cm, deb. 3,5 cm. Opis: ulomak grede ukrašen troprutom pletenicom (ostatak donjeg ukrasnog polja). T. XIX., 6.

4.3. Ulomak grede. Materijal: vapnenac. Veličina: vis. 9 cm, šir. 9,5 cm, deb. 3,5 cm. Opis: ulomak grede ukrašen troprutom pletenicom (ostatak donjeg ukrasnog polja). T. XIX., 7.

4.4. Ulomak grede. Materijal: vapnenac. Veličina: vis. 3 cm, šir. 10 cm, deb. 5 cm. Opis: ulomak grede s ukrasom kimationa. T. XIX., 8.

5.1. Ulomak zabata. Materijal: vapnenac. Veličina: vis. 38 cm, šir. 48 cm, deb. 12 cm. Opis: ulomak središnjeg dijela trokutastog zabata s detaljem luka. Ukrašen je zavojnicama na rubnom dijelu, dok je kimation otučen. Na središnjem dijelu ulomka nalazi se ostatak donjeg kraka plitko urezanog latinskog križa. T. XX., 1.-2.

5. Konzole

1.1. Ulomak konzole. Materijal: vapnenac. Veličina: vis. 9 cm, duž. 21 cm, deb. 15 cm. Opis: ulomak središnjeg dijela konzole na koju je nalijegala greda. T. XXI., 1.

2.1. Ulomak konzole. Materijal: vapnenac. Veličina: vis. 10 cm, duž. 19 cm, deb. 18 cm. Opis: ulomak konzole (prednji dio) na koju je nalijegala greda. Ima kružno udubljenje za učvršćivanje završetka grede. T. XXI., 2.

III. Propovjedaonica (?)

1. Ulomak propovjedaonice (?). Materijal: vapnenac. Veličina: vis. 18,5 cm, duž. 26 cm, deb. 10 cm. Opis: ulomak ploče propovjedaonice (?) s ostatkom natpisa [...]YD // [...] / [...]MI[...] i uklesanim križem proširenih krajeva krakova (nedostaju dijelovi desnog - vodoravnog i donjeg - okomitog kraka). T. XXII., 1.

2. Dva ulomka propovjedaonice (?). Materijal: vapnenac. Veličina: vis. 10 cm, duž. 27 cm, deb. 10 cm. Opis: dva ulomka rubnog dijela ploče propovjedaonice(?) koji se po crti loma međusobno spajaju, s ostatkom natpisa [...]VIDA G[...]. T. XXII., 2.

IV. Ciboriji, oltar i krstionica*

B) KONSTRUKTIVNI I UKRASNI DIJELOVI ARHITEKTURE

1. Dovratnici

1.1. Dva ulomka dovratnika. Materijal: vapnenac. Veličina: vis. 64,5 cm, duž. 25 cm, deb. 16 cm. Opis: dva ulomka dovratnika (?) koji se po crti loma međusobno spajaju. Na dvije su strane profilirani. Sva je vjerojatnost da su ti ulomci bili namijenjeni za izradu grede ograde svetišta i sekundarno upotrijebljeni. T. XXIII., 1.

2.1. Ulomak dovratnika. Materijal: vapnenac. Veličina: vis. 20 cm, šir. 21 cm, deb. 19 cm. Opis: ulomak dovratnika (?) s ostatkom četvrtaste rupe za učvršćivanje vrata i rubne profilacije. T. XXIII., 2.

3.1. Ulomak dovratnika. Materijal: vapnenac. Veličina: vis. 28 cm, šir. 19 cm, deb. 11 cm. Opis: ulomak završnog dijela dovratnika trokutasta presjeka, s utorima za učvršćivanje, ukrašen trima dvoprutim zavojnicama. Na vanjskoj strani ima kružno udubljenje za učvršćivanje spojnicom. T. XXIV., 1.

* Vidi napomenu uz katalošku obradu građe.

3.2. Ulomak dovratnika. Materijal: vapnenac. Veličina: vis. 34 cm, šir. 19 cm, deb. 12 cm. Opis: ulomak središnjeg dijela dovratnika trokutasta presjeka, s rebrastim istacima za učvršćivanje, ukrašen dvoprutim zavojnicama. T. XXIV., 2.

4.1. Ulomak dovratnika. Materijal: vapnenac. Veličina: vis. 16 cm, šir. 12 cm, deb. 11 cm. Opis: ulomak dovratnika trokutasta presjeka, s rebrastim istakom za učvršćivanje i ostatkom ukrasa dvoprutih zavojnica. T. XXIV., 3.

4.2. Ulomak dovratnika. Materijal: vapnenac. Veličina: vis. 22 cm, šir. 19 cm, deb. 12 cm. Opis: ulomak dovratnika trokutasta presjeka, s rebrastim istakom za učvršćivanje i ostatkom ukrasa dvoprutih zavojnica. T. XXIV., 4.

II. Ukrasne oplata nad vratima

1.1. Dva ulomka oplata vrata. Materijal: vapnenac. Veličina: vis. 75 cm, šir. 21 cm, deb. 8 cm. Opis: dva ulomka gornjeg dijela oplata vrata koji se po crti loma međusobno spajaju. Gornje ukrasno polje oplata ukrašeno je troprutim zavojnicama, a donje učvorenim troprutim pletenicama. Između tih ukrasnih polja nalazi se kimation sastavljen od niza međusobno spojenih arkadica, koje su otučene. Ima ostatak rebra za spajanje. T. XXV.

2.1. Ulomak oplata vrata. Materijal: vapnenac. Veličina: vis. 18 cm, šir. 12,5 cm, deb. 10,5 cm. Opis: ulomak gornjeg dijela oplata vrata ukrašen troprutim zavojnicama i arkadicama, sa žlijebom za spajanje. T. XXVI., 1.

2.2. Dva ulomka oplata vrata. Materijal: vapnenac. Veličina: vis. 72 cm, šir. 21 cm, deb. 11 cm. Opis: dva ulomka oplata vrata koji se po crti loma međusobno spajaju. Gornje ukrasno polje oplata ukrašeno je troprutim zavojnicama, a donje učvorenim troprutim pletenicama. Između tih ukrasnih polja nalazi se kimation (većim dijelom oštećen) sastavljen od niza međusobno spojenih arkadica, između kojih su stilizirani listovi. Na gornjoj strani većeg ulomka je ostatak žlijeba za spajanje. T. XXVI., 2.

III. Prozorske rešetke (tranzene)

1. Ulomak tranzene. Materijal: vapnenac. Veličina: vis. 13,5 cm, šir. 10,5 cm, deb. 6 cm. Opis: ulomak središnjeg dijela predromaničke tranzene. T. XXVII., 1.

2. Ulomak tranzene. Materijal: vapnenac. Veličina: vis. 13,5 cm, šir. 19,5 cm, deb. 6 cm. Opis: ulomak rubnog dijela predromaničke tranzene. T. XXVII., 2.

3. Ulomak tranzene. Materijal: vapnenac. Veličina: vis. 16 cm, šir. 19 cm, deb. 6 cm. Opis: ulomak središnjeg dijela predromaničke tranzene. T. XXVII., 3.

4. Ulomak tranzene. Materijal: vapnenac. Veličina: vis. 8 cm, šir. 13 cm, deb. 6 cm. Opis: ulomak središnjeg dijela predromaničke tranzene. T. XXVII., 4.

5. Ulomak tranzene. Materijal: vapnenac. Veličina: vis. 15 cm, šir. 7,5 cm, deb. 7,5 cm. Opis: ulomak donjeg kutnog dijela predromaničke tranzene. T. XXVII., 5.

6. Ulomak tranzene. Materijal: vapnenac. Veličina: vis. 21 cm, šir. 19 cm, deb. 7 cm. Opis: ulomak bočne strane predromaničke tranzene, s rubnom profilacijom. T. XXVIII., 1.

7. Ulomak tranzene. Materijal: vapnenac. Veličina: vis. 25 cm, šir. 12 cm, deb. 7 cm. Opis: ulomak rubnog dijela predromaničke tranzene. T. XXVIII., 2.

8. Ulomak tranzene. Materijal: vapnenac. Veličina: vis. 14,5 cm, šir. 20 cm, deb. 7,5 cm. Opis: ulomak donjeg dijela predromaničke tranzene. T. XXVIII., 3.

9. Ulomak tranzene. Materijal: vapnenac. Veličina: vis. 22 cm, šir. 15,5 cm, deb. 7 cm. Opis: ulomak rubnog dijela predromaničke tranzene. T. XXVIII., 4.

10. Ulomak tranzene. Materijal: vapnenac. Veličina: vis. 4 cm, šir. 9 cm, deb. 6,5 cm. Opis: ulomak središnjeg dijela predromaničke tranzene. T. XXIX., 1.

11. Ulomak tranzene. Materijal: vapnenac. Veličina: vis. 12 cm, šir. 11 cm, deb. 5,5 cm. Opis: ulomak središnjeg dijela predromaničke tranzene. T. XXIX., 2.

12. Ulomak tranzene. Materijal: vapnenac. Veličina: vis. 12 cm, šir. 5 cm, deb. 6 cm. Opis: ulomak rubnog dijela predromaničke tranzene. T. XXIX., 3.

13. Ulomak tranzene. Materijal: vapnenac. Veličina: vis. 9,5 cm, šir. 5,5 cm, deb. 6,5 cm. Opis: ulomak rubnog dijela predromaničke tranzene s ostatkom plastičnog pleternog ukrasa. T. XXIX., 4.

14. Ulomak tranzene. Materijal: vapnenac. Veličina: vis. 10,5 cm, šir. 6,5 cm, deb. 7 cm. Opis: ulomak rubnog dijela predromaničke tranzene. T. XXIX., 5.

15. Ulomak tranzene. Materijal: vapnenac. Veličina: vis. 8 cm, šir. 6 cm, deb. 5 cm. Opis: ulomak rubnog dijela predromaničke tranzene. T. XXIX., 6.

IV. Stupići s kapitelima dvojnih prozora (bifora)

1. Ulomak stupa dvojnog prozora. Materijal: vapnenac. Veličina: vis. 36,5 cm, pr. 16-17,5 cm. Opis: ulomak donjeg dijela stupića dvojnog prozora, ukrašen plastičnim prstenastim profilacijama, sekundarno priklesan. T. XXX., 1.

2. Dva ulomka stupa dvojnog prozora s bazom. Materijal: vapnenac. Veličina: vis. 20 cm, vel. baze 17,5 x 13 cm, pr. stupa 16 cm. Opis: Dva ulomka baze stupa s neznatnim ostatkom tijela koji se po crti loma međusobno spajaju. Prijelaz iz baze u tijelo stupa je profiliran. T. XXX., 2.

3. Ulomak kapitela dvojnog prozora. Materijal: vapnenac. Veličina: vis. 15 cm, duž. 17 cm, deb. 12 cm. Opis: ulomak kapitela dvojnog prozora ukrašen plastičnom narebrenom zavojnicom. T. XXX., 3.

4. Ulomak kapitela dvojnog prozora. Materijal: vapnenac. Veličina: vis. 5 cm, duž. 6,5 cm, deb. 6 cm. Opis: ulomak kapitela dvojnog prozora ukrašen plastičnom narebrenom zavojnicom. T. XXX., 4.

5. Kapitel dvojnog prozora. Materijal: vapnenac. Veličina: vis. 28 cm, vel. baze 17 x 13 cm, vel. tjemena 46 x 19 cm. Opis: gotovo u cijelosti sačuvan kapitel dvojnog prozora, kojem nedostaje ukras jedne uže strane. Na drugoj užoj strani ukras je dobro sačuvan, a sastoji se od stilizirane palmete iznad koje se nalazi plastična narebrena zavojnica. Tjemena strana kapitela završava abakom. T. XXXI., 1.-1.a.

6. Kapitel dvojnog prozora. Materijal: vapnenac. Veličina: vis. 34 cm, duž. 43 cm, deb. 19-21 cm. Opis: djelomice sačuvan kapitel dvojnog prozora. Na jednoj užoj strani ima ukras stilizirane palmete, iznad koje se nalazi narebrena zavojnica. Tjemeni dio kapitela je dosta oštećen. T. XXXI., 2.

V. Doprozornik

1. Doprozornik dvojnog prozora. Materijal: vapnenac. Veličina: vis. 81 cm, šir. 20,5 cm, deb. 15 cm. Opis: doprozornik bifore, ukrašen troprutom učvorenom

pletenicom, s ostatkom kružnih udubljenja za učvršćivanje prozora, sekundarno upotrijebljen. T. XXXII., 1.

C) ULOMCI NEUTVRĐENE NAMJENE

1. Arhitektonski ulomak neutvrđene namjene. Materijal: vapnenac. Veličina: vis. 11,5 cm, šir. 9 cm, deb. 7 cm. Opis: arhitektonski ulomak četvrtasta presjeka. T. XXXII., 2.

2. Arhitektonski ulomak neutvrđene namjene. Materijal: vapnenac. Veličina: vis. 9,5 cm, šir. 6,5 cm, deb. 6 cm. Opis: arhitektonski ulomak četvrtasta presjeka. T. XXXII., 3.

3. Arhitektonski ulomak neutvrđene namjene. Materijal: vapnenac. Veličina: vis. 7,5 cm, šir. 5,5 cm, deb. 6 cm. Opis: arhitektonski ulomak četvrtasta presjeka. T. XXXII., 4.

4. Arhitektonski ulomak neutvrđene namjene. Materijal: vapnenac. Veličina: vis. 16 cm, šir. 6 cm, deb. 5,5 cm. Opis: arhitektonski ulomak četvrtasta presjeka. T. XXXII., 5.

5. Arhitektonski ulomak neutvrđene namjene. Materijal: vapnenac. Veličina: vis. 9,5 cm, šir. 6 cm, deb. 6,5 cm. Opis: arhitektonski ulomak četvrtasta presjeka. T. XXXII., 6.

6. Arhitektonski ulomak neutvrđene namjene. Materijal: vapnenac. Veličina: vis. 11 cm, šir. 6,5 cm, deb. 6 cm. Opis: arhitektonski ulomak četvrtasta presjeka. T. XXXII., 7.

7. Arhitektonski ulomak neutvrđene namjene. Materijal: vapnenac. Veličina: vis. 15,5 cm, šir. 6 cm, deb. 6,5 cm. Opis: arhitektonski ulomak četvrtasta presjeka. T. XXXII., 8.

8. Arhitektonski ulomak neutvrđene namjene. Materijal: vapnenac. Veličina: vis. 14,5 cm, šir. 6 cm, deb. 6,5 cm. Opis: arhitektonski ulomak četvrtasta presjeka. T. XXXIII., 1.

9. Arhitektonski ulomak neutvrđene namjene. Materijal: vapnenac. Veličina: vis. 17 cm, šir. 6 cm, deb. 5,5 cm. Opis: arhitektonski ulomak četvrtasta presjeka. T. XXXIII., 2.

10. Arhitektonski ulomak neutvrđene namjene. Materijal: vapnenac. Veličina: vis. 29,5 cm, šir. 10 cm, deb. 8,5 cm. Opis: arhitektonski ulomak četvrtasta presjeka. T. XXXIII., 3.

11. Arhitektonski ulomak neutvrđene namjene. Materijal: vapnenac. Veličina: vis. 18 cm, šir. 6,5 cm, deb. 8 cm. Opis: arhitektonski ulomak četvrtasta presjeka. T. XXXIII., 4.

12. Arhitektonski ulomak neutvrđene namjene. Materijal: vapnenac. Veličina: vis. 22 cm, šir. 6,5 cm, deb. 6,5 cm. Opis: arhitektonski ulomak četvrtasta presjeka. T. XXXIII., 5.

13. Arhitektonski ulomak neutvrđene namjene. Materijal: vapnenac. Veličina: vis. 11,5 cm, šir. 5 cm, deb. 5 cm. Opis: arhitektonski ulomak četvrtasta presjeka. T. XXXIII., 6.

14. Arhitektonski ulomak neutvrđene namjene. Materijal: vapnenac. Veličina: vis. 14 cm, šir. 6 cm, deb. 6 cm. Opis: arhitektonski ulomak četvrtasta presjeka. T. XXXIII., 7.

15. Arhitektonski ulomak neutvrđene namjene. Materijal: vapnenac. Veličina: vis. 18,5 cm, šir. 6,5 cm, deb. 6 cm. Opis: arhitektonski ulomak četvrtasta presjeka. T. XXXIII., 8.

16. Arhitektonski ulomak neutvrđene namjene. Materijal: vapnenac. Veličina: vis. 27,5 cm, šir. 8,5 cm, deb. 9 cm. Opis: arhitektonski ulomak četvrtasta presjeka. T. XXXIV., 1.

17. Arhitektonski ulomak neutvrđene namjene. Materijal: vapnenac. Veličina: vis. 18 cm, šir. 6,5 cm, deb. 6 cm. Opis: arhitektonski ulomak četvrtasta presjeka. T. XXXIV., 2.

18. Arhitektonski ulomak neutvrđene namjene. Materijal: vapnenac. Veličina: vis. 13 cm, šir. 8,5 cm, deb. 8,5 cm. Opis: arhitektonski ulomak četvrtasta presjeka. T. XXXIV., 3.

19. Arhitektonski ulomak neutvrđene namjene. Materijal: vapnenac. Veličina: vis. 15 cm, šir. 6,5 cm, deb. 5 cm. Opis: arhitektonski ulomak četvrtasta presjeka. T. XXXIV., 4.

20. Arhitektonski ulomak neutvrđene namjene. Materijal: vapnenac. Veličina: vis. 20,5 cm, šir. 8,5 cm, deb. 8,5 cm. Opis: arhitektonski ulomak četvrtasta presjeka. T. XXXIV., 5.

21. Arhitektonski ulomak neutvrđene namjene. Materijal: vapnenac. Veličina: vis. 21 cm, šir. 8,5 cm, deb. 5,5 cm. Opis: arhitektonski ulomak četvrtasta presjeka. T. XXXIV., 6.

22. Ulomak stupića. Materijal: vapnenac. Veličina: vis. 16 cm, pr. 8 cm. Opis: ulomak stupića nepravilnog kružnog presjeka. T. XXXV., 1.

23. Ulomak stupića. Materijal: vapnenac. Veličina: vis. 19 cm, pr. 11 cm. Opis: ulomak stupića kružnog presjeka. T. XXXV., 2.

24. Ulomak stupića. Materijal: vapnenac. Veličina: vis. 17,5 cm, pr. 8 cm. Opis: ulomak stupića nepravilnog kružnog presjeka. T. XXXV., 3.

25. Ulomak stupića. Materijal: vapnenac. Veličina: vis. 16 cm, pr. 11 cm. Opis: ulomak stupića kružnog presjeka. T. XXXV., 4.

26. Ulomak stupića. Materijal: vapnenac. Veličina: vis. 16,5 cm, pr. 11 cm. Opis: ulomak stupića nepravilnog kružnog presjeka. T. XXXV., 5.

27. Ulomak stupića. Materijal: vapnenac. Veličina: vis. 5 cm, pr. 11 cm. Opis: ulomak stupića nepravilnog kružnog presjeka. T. XXXV., 6.

28. Ulomak kamenoga crkvenog namještaja. Materijal: vapnenac. Veličina: vis. 13 cm, šir. 7 cm, deb. 4,5 cm. Opis: ulomak kamenoga crkvenog namještaja s ostatkom pleternog ukrasa. T. XXXVI., 1.

29. Ulomak kamenoga crkvenog namještaja. Materijal: vapnenac. Veličina: vis. 14 cm, šir. 5,5 cm, deb. 5 cm. Opis: ulomak kamenoga crkvenog namještaja s ostatkom pleternog ukrasa. T. XXXVI., 2.

30. Ulomak kamenoga crkvenog namještaja. Materijal: vapnenac. Veličina: vis. 8,5 cm, šir. 6 cm, deb. 2,5 cm. Opis: ulomak kamenoga crkvenog namještaja ukrašen zavojnicom. T. XXXVI., 3.

31. Ulomak kamenoga crkvenog namještaja. Materijal: vapnenac. Veličina: vis. 5,5 cm, šir. 7 cm, deb. 3 cm. Opis: sitni ulomak kamenoga crkvenog namještaja s ostatkom troprutog pleternog ukrasa. T. XXXVI., 4.

32. Ulomak kamenoga crkvenog namještaja. Materijal: vapnenac. Veličina: vis. 9,5 cm, šir. 6 cm, deb. 5,5 cm. Opis: sitni ulomak kamenoga crkvenog namještaja s ostatkom kružnog udubljenja za učvršćivanje. T. XXXVI., 5.

33. Ulomak kamenoga crkvenog namještaja. Materijal: vapnenac. Veličina: vis. 5 cm, šir. 7 cm, deb. 3,5 cm. Opis: sitni ulomak kamenoga crkvenog namještaja s ostatkom troprutog pleternog ukrasa. T. XXXVI., 6.

34. Ulomak kamenoga crkvenog namještaja. Materijal: vapnenac. Veličina: vis. 10,5 cm, šir. 9,5 cm, deb. 8 cm. Opis: ulomak kamenoga crkvenog namještaja s profilacijom. T. XXXVI., 7.

35. Ulomak kamenoga crkvenog namještaja. Materijal: vapnenac. Veličina: vis. 11 cm, šir. 10 cm, deb. 3 cm. Opis: ulomak kamenoga crkvenog namještaja s ostatkom troprutog pleternog ukrasa unutar plitkih profilacija. T. XXXVI., 8.

36. Ulomak kamenoga crkvenog namještaja. Materijal: vapnenac. Veličina: vis. 3 cm, šir. 13 cm, deb. 5 cm. Opis: ulomak kamenoga crkvenog namještaja s ostatkom pleternog ukrasa. T. XXXVI., 9.

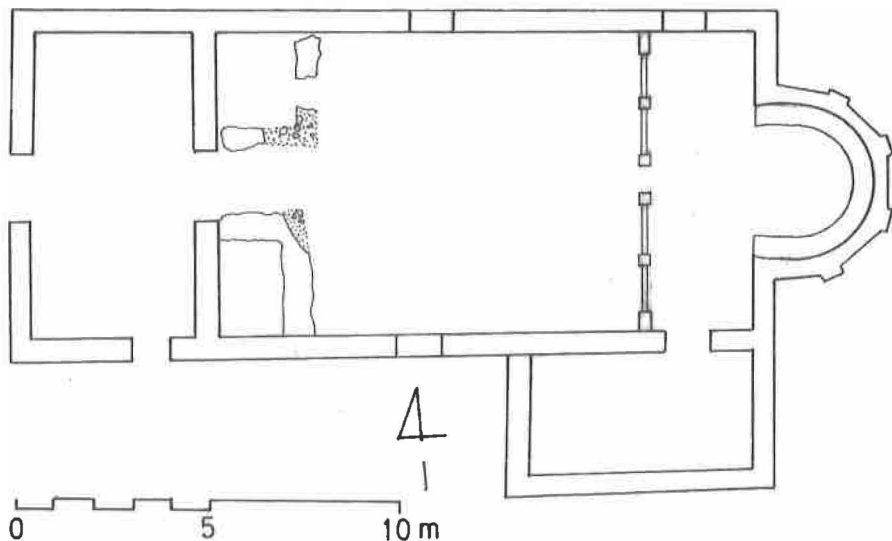

Sl. 1. Galovac, Crkвина - tlocrt reducirane ranokršćanske crkve u vrijeme prve predromaničke faze (8. st.).

Fig. 1. Galovac, Crkвина - ground plan of a reduced early Christian church in time of the 1st pre-Romanesque phase (8 cent.).

OPIS I ANALIZA ARHEOLOŠKE GRADE

A) CRKVENI NAMJEŠTAJ

1. Ograda svetišta s polukružnim zabatom

Ograda svetišta (*septum*) dijelila je svetište crkve (*presbyterium*) tj. prostor za svećenike, od broda crkve (*naos*), tj. prostora za vjernike (sl. 1.). Sastojala se od podnožja i šest pilastara između kojih su se uglavljivala četiri pluteja. Iznad pilastara stajala su četiri monolitna stupića s kapitelima, a nad krajnjim pilastrima bile su zidne konzole. Na stupove i konzole nalijegale su sa svake strane vratiju ograde po dvije grede, dok se nad vratima po sredini ograde nalazio polukružni zabat s križem. Konstruktivni elementi ograde sastoje se od tri dijela - donji, srednji i gornji dio, pa ćemo ih tim redom u nastavku rada sažeto komentirati.

U donji dio ograde spada podnožje na kojem su stajali pilastru, a između njih pluteji. Nažalost, prilikom istraživanja od podnožja ograde nisu nađeni nikakvi ostaci, stoga smo veličinu i način pružanja ograde pokušali odrediti na temelju prostorne dispozicije crkve i ostalih izvornih dijelova ograde na osnovi kojih smo uradili pretpostavljenu grafičku rekonstrukciju izvornog izgleda ograde (sl. 2.). Dakle, ograda se protezala po cijeloj širini crkve i njen izvorni izgled, sva je vjerojatnost, bio je takav kakvog donosimo na grafičkoj rekonstrukciji na sl. 2.

U donji dio ograde spadaju pilastru i pluteji. Od šest pilastara, koliko ih je prema našoj pretpostavci bilo na ogradi, sačuvana su samo četiri manja ulomka, koji nisu bili dostatni da se na temelju njih upoznaju izvorni izgled i veličina, konstruktivni detalji i ukrasni motivi pilastara. Stoga smo grafičke rekonstrukcije pilastara prikazali samo shematski, kao idejna rješenja, osim u jednom slučaju gdje smo pilastar pokušali rekonstruirati (sl. 5.).

Ograda je imala četiri pluteja, od kojih su samo od dva nađeni izvorni dijelovi i ti su nam nalazi omogućili rekonstrukcije njihovih izvornih izgleda (sl. 3.-4.). Veličina pluteja iznosila je oko 100 x 115 cm (sva je vjerojatnost da su sva četiri pluteja bila iste veličine). Uz navedeno potrebno je još pripomenuti da smo veličine pluteja utvrdili samo na temelju sačuvanih izvornih ulomaka dvaju pluteja odnosno pomoću rekonstrukcije i rasporeda ukrasnih motiva na njima, pa smatramo da su na taj način (dobivene dimenzije gotovo egzaktno.

Središnjem dijelu ograde svetišta pripadaju stupići s kapitelima koji su stajali na pilastrima, a na njih su nalijegale grede ograde. Ograda svetišta, kako smo već naprijed kazali, imala je četiri stupića, od kojih je sačuvan samo jedan i to fragmentarno (sl. 7.; T. IV.), dok je od drugog stupića sačuvan samo crtež u inventarskoj knjizi⁷ (sl. 6.), a druga dva, koji su zasigurno tipološki bili srodni s prva dva, nažalost, nedostaju. Kako nemamo u cijelosti sačuvan niti jedan stupić ograde svetišta, ne možemo sa sigurnošću utvrditi njihovu izvornu veličinu (visinu), a ona je aproksimativno mogla iznositi oko 1 m ili tek neznatno više. Stupići su bili monolitni s oblim i glatkim tijelom, vjerojatno i s plastično profiliranom bazom, kako smo ih prikazali na grafičkoj rekonstrukciji ograde na

⁷ ISTI, 1995, bilj. 12.

sl. 2. i s bogato ukrašenim kapitelima s različitim ukrasnim motivima na sve četiri strane). Naime, tu pretpostavku potvrđuje dio sačuvanog stupića s kapitelom reproduciran na sl. 7. i T. IV.

U srednji dio ograde spadaju i konzole koje su na krajnjim bočnim stranama ograde bile ugrađene u zid crkve i na njih, umjesto na stupić ili polustupić s kapitelom nalijegale su grede. Naime, da su u konstrukciji ograde postojale i konzole potvrđuje nam nalaz ulomka konzole reproduciran na T. III., 5.

Na stupove s kapitelima i konzole nalijegale su četiri grede koje pripadaju gornjem dijelu ograde svetišta. Sa svake strane vratiju bile su po dvije grede. Bočna je greda nalijegala na konzolu i stupić s kapitelom, a greda do nje na dva stupića s kapitelima na koje je bila pričvršćena klinovima, što potvrđuju kružna udubljenja koja se nalaze s donje unutarnje strane greda. Osim toga grede su bile još i međusobno povezane spojnicama (klanfama), što potvrđuju udubljenja na gornjoj rubnoj strani pojedinih ulomaka. Grede su podijeljene na dva polja - gornje ukrašeno zavojnicama i donje s uklesanim natpisom. Zavojnice na gornjem polju greda na jednoj su strani ograde tekle s desna na lijevo, a na drugoj s lijeva na desno. Kompozicija tog ukrasnog motiva omogućila nam je da sačuvane ulomke greda ograde svetišta na prikazu grafičke rekonstrukcije pravilno razvrstamo i uočimo konstruktivne detalje načina njihova učvršćivanja na stupiće s kapitelima. Od posvetnog natpisa uklesanog na gredama i na polukružnom zabatu nad vratima ograde nađeno je svega 14 većih ili manjih ulomaka (sl. 8.a-b, 9., 10.a-b, 11.a-b, T. V.-VII.), koji zajedno čine tek neznatni dio od cijelog natpisa, koji se zbog velike fragmentarnosti može pročitati tek u pojedinim detaljima, a ne u cijelosti.

Na temelju sažeto iznijetog opisa ograde svetišta temeljenog na sačuvanim izvornim dijelovima reproduciranim na fotosnimcima (T. I.-VIII.) te na temelju tih izvornih ulomaka urađene pretpostavljene grafičke rekonstrukcije, ogradu se može upoznati gotovo u izvornom obliku (sl. 2.).

Za pokušaj određivanja vremena nastanka ograde, moramo se u nedostatku relevantnih argumenata za njezino izravno datiranje poslužiti isključivo stilskim kriterijem, dakle, tipološko-stilskom analizom ukrasnih motiva na sačuvanim izvornim dijelovima ograde i upoznavanjem tih motiva u grafičkim rekonstrukcijama kao cjeline, te općim izgledom i konstruktivnim rješenjima pojedinih dijelova ograde. Osim toga, valja uzeti u obzir i ukrasno-stilske značajke cjelokupnog fundusa predromaničke plastike i skulpture otkrivenog na Crkvini u Galovcu, koji karakteriziraju dvije kronološko-stilske jasno odredive faze. Pri toj se analizi treba još poslužiti i usporedbama sa stilski sukladnom ornamentikom na raspoloživom fundusu predromaničke plastike i skulpture s područja Dalmacije (prvenstveno s područja sjeverne Dalmacije), a od pomoći nam može biti i srodna predromanička građa s područja susjedne Italije. Na temelju spomenutih usporedbi i provedene analize pokušat ćemo odrediti vrijeme nastanka i radioničko podrijetlo ograde svetišta.

Kako smo već istakli, od ograde svetišta sačuvan je relativno mali broj izvornih ulomaka, međutim, ti su ulomci ipak pružili mogućnost za izradu idejne grafičke rekonstrukcije ograde. Tipološko-stilske karakteristike pojedinih konstruktivnih dijelova ograde, kao i repertoar ukrasnih motiva na sačuvanim ulomcima, raznolik je i indikativan za kronološko-stilsko vrednovanje ograde.

Nažalost, nisu svi konstruktivni dijelovi ograde jednakomjerno sačuvani, što je otežavajuća okolnost za njeno znanstveno vrednovanje. Tako je od izvornih ulomaka pilastara ograde sačuvano tek nekoliko sitnih ulomaka (sl. 5.; T. III., 1.-4.), na osnovi kojih nije moguće ništa određenije kazati o tim konstruktivnim i sastavnim dijelovima ograde. Nešto više izvornih podataka imamo za dva pluteja ograde (sl. 3.-4.; T. I.-II.), dok od druga dva izvorni ulomci u potpunosti nedostaju. Dva smo pluteja na temelju izvornih ulomaka pokušali grafički rekonstruirati i predočiti ih u pretpostavljenom izvornom izgledu (sl. 3.-4.).

Plutej na T. I. ukrašen je vegetabilnim ornamentom, koji smo unatoč fragmentarne sačuvanosti izvornih dijelova pokušali grafički predočiti kao cjelovitu ukrasnu kompoziciju (sl. 3.). Plutej je na gornjem (profiliranom) polju ukrašen motivom malih troprutih niša ispunjenih stiliziranim četverolatičnim cvjetovima, a trokutna polja na spojevima niša s vanjske strane ispunjena su ukrasnim motivom u obliku troprutog obrnutog slova "V". Središnji dio pluteja bio je podijeljen, kako smo to grafičkom rekonstrukcijom pokušali prikazati, na tri ukrasna polja. Dva bočna polja ispunjena su ukrasnim motivom lozice s dva zavijutka i bršljanovim listovima s unutarnje strane lozice i pretpostavljenim motivom višelatičnog cvijeta po sredini. Srednje polje pluteja ispunjeno je stiliziranim troprutim srcolikim ukrasnim motivima sa zavojnicom. Bližih analogija za naš plutej među raspoloživim fundusom predromaničke plastike, nažalost, nemamo. Srodnih i identičnih biljnih ukrasnih motiva nalazimo na mnogim predromaničkim spomenicima diljem Dalmacije, ali ne i u istoj kompozicijskoj shemi kakva je na našem pluteju. Najviše primjeraka s takvim ukrasnim motivima potječe s područja sjeverne Dalmacije. Nekoliko primjeraka čuva se u lapidariju Srednjovjekovne zbirke Arheološkog muzeja u Zadru, ali nažalost, nisu objavljeni, pa ih stoga posebno ne navodimo. Među objavljenima vrlo blisku analogiju za naš plutej predstavlja plutej iz Ljupča,⁸ koji doduše nema identičnu ornamentalnu kompozicijsku shemu, ali ima jednake ukrasne motive, koji su nam poslužili za rekonstrukciju ukrasnih motiva na našem pluteju. Nedvojbeno je da su oba pluteja proizvod iste klesarske radionice. Kao sljedeću analogiju navodimo plutej iz crkve Sv. Nikole (Sv. Križa) u Božavi na Dugom otoku,⁹ koji je također vrlo srodan s netom spomenutim plutejom iz Ljupča i ima identične ukrasne motive kao i naš plutej iz Galovca. Srodan ukrasni motiv nalazimo i na ulomku pluteja iz nekadašnje katedrale u Biogradu¹⁰ te na pilastru s nepoznatog nalazišta, koji se čuva u Arheološkom muzeju u Splitu.¹¹ Bližih i daljih analogija s obzirom na upotrebu identičnih ukrasnih motiva i srodnih ornamentalnih kompozicija nalazimo među predromaničkom građom u Italiji, od kojih spominjemo samo primjer mramornog stupa iz crkve Sv. Pressede u Rimu,¹² koji se datira u 8. st. Na temelju navedenih analogija razvidno je da najviše usporedbi za naš plutej nalazimo na području sjeverne Dalmacije pa je logično pretpostaviti da je ta predromanička plastika proizvedena u Zadru, najvećem

⁸ A. UGLEŠIĆ, 1993, 143 i d., sl. 1.

⁹ ISTI, 1993a, 153 i d., sl. 1.

¹⁰ F. BUŠKARIOL, 1988, 21 i d., Jelić BXV, 14.

¹¹ Ž. RAPANIĆ, 1963(1965), sl. 15.

¹² CSA, 7.1, T. LII-LIV.

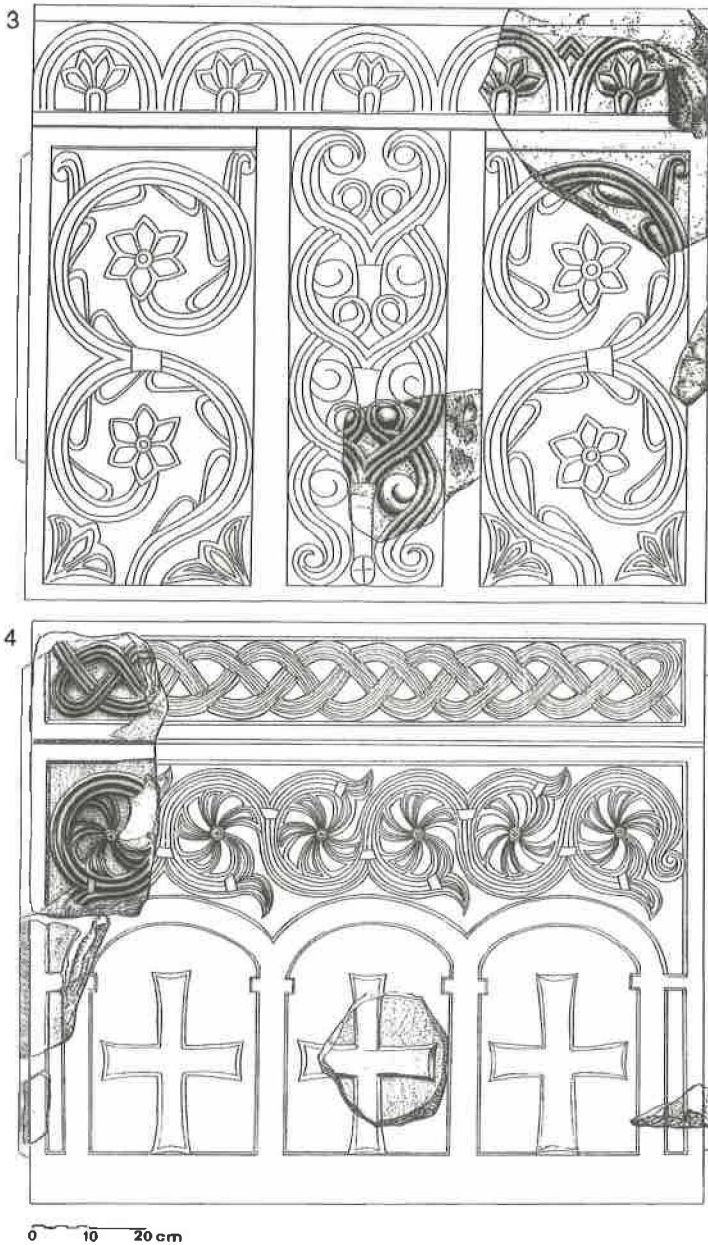

Sl. 3-4. Galovac, Crkvina - grafički prikaz pretpostavljenog izvornog izgleda plutejâ ograde svetišta prve predromaničke faze.

Fig. 3-4. Galovac, Crkvina - graphic representation of a possible original look of the plutei - 1st pre-Romanesque phase.

urbanom središtu Dalmacije u to doba, gdje su postojale klesarske radionice s kontinuitetom proizvodnje iz razdoblja prijelaza antike u rani srednji vijek, a koje su u vremenu od 9. do 11. st. doživjele svoj puni procvat i maksimalnu proizvodnju što potvrđuje brojna arheološka građa.¹³ Dakle, plutej iz Crkvine po svojim tipološko-stilskim i ukrasnim osobitostima, kao i na temelju sveukupnih okolnosti koje su pružila otkrića crkvene arhitekture i nalazi predromaničke plastike i skulpture na Crkvini u Galovcu, okvirno datiramo u drugu pol. 8. st., ali ne isključujemo mogućnost da je mogao nastati i nešto kasnije, tj. na prijelazu iz 8. u 9. st.

Od drugog pluteja s ograde svetišta, unatoč relativno škrtih izvornih ostataka, također smo uradili pretpostavljenu grafičku rekonstrukciju njegovog izvornog izgleda (sl. 4.; T. II., 1.-4.), koja je po našem mišljenju gotovo egzaktna. Taj se plutej po ukrasno-stilskim karakteristikama razlikuje od netom opisanog pluteja iz Crkvine, jer su u njegovoj ornamentalno-kompozicijskoj shemi zastupljena tri ukrasna motiva. Gornje profilirano ukrasno polje ispunjeno je troprutom pletenicom, a na središnjoj površini pluteja nalaze se tri niše, ispod kojih su rubno profilirani latinski križevi s neznatno proširenim krajevima krakova, a prostor poviše niša ispunjen je troprutom lozicom s virovitim rozetama. Zastupljeni repertoar ukrasnih motiva na tom pluteju vrlo je zanimljiv i svojom kompozicijskom shemom ima neosporno rentencije starokršćanske umjetnosti, što potvrđuju arkade s križevima, kao i ukras lozice s virovitim rozetama, a ti se motivi javljaju gotovo isključivo u najranijoj fazi predromaničke umjetnosti, što argumentirano potvrđuje analogna predromanička građa s područja Dalmacije i šire.

Blizih analogija za taj plutej među predromaničkom arheološkom građom s područja Dalmacije također nemamo. Međutim, ima predromaničke spomeničke građe ukrašene analognim ukrasnim motivima, među kojim je vrlo indikativan motiv stilizirane lozice s virovitom rozetom, a taj je motiv dominantan ukras i na našem pluteju. Ovaj vegetabilni ukrasni motiv nalazimo i na ranokršćanskoj plastici,¹⁴ a vrlo je čest ornament na predromaničkoj kamenoj plastici, i to u fazi njezina formiranja, koju se obično okvirno datira u vrijeme od druge pol. 8. do u prvu pol. 9. st. Ovaj ukrasni motiv relativno brojno je zastupljen na predromaničkim spomenicima na području Italije,¹⁵ a kod nas se najčešće javlja na području sjeverne Dalmacije. Analogni primjeri s tog područja otkriveni su u Vrpolju i Plavnu kod Knina,¹⁶ Biogradu¹⁷ i Zadru,¹⁸ a na tlu srednje Dalmacije u

¹³ Brojna predromanička spomenička građa iz Zadra i njegova šireg područja nedvojbeno nam potvrđuje da je taj grad bio jedan od najznačajnijih radioničkih središta predromaničke kamene plastike i skulpture na istočnoj jadranskoj obali. Usp. I. PETRICIOLI, 1960, 175 i d.; ISTI, 1960a.; ISTI, 1962, 251 i d.; ISTI, 1990; Lj. Karaman, 1964, 533 i d.; J. BELOŠEVIĆ, 1968, 271 i d.; N. KLAJČ - I. PETRICIOLI, 1976; Ž. RAPANIĆ, 1987.

¹⁴ B. M. VRDOLJAK, 1990, 125 i d.; T. XI, 1.

¹⁵ CSA, 1, T. XVII, 35; 3, T. LXX, 225; 7.2, T. IX, 17; 7.3, T. XI, 3; 8, T. XLI, 75; 9, T. LVI, 89.

¹⁶ S. GUNJAČA, 1958, 119 i d., sl. 6-7.

¹⁷ B. JURAGA, 1980, 459, T. X, 44.

¹⁸ J. BELOŠEVIĆ, 1968, 271 i d., T. I, III. Uz to valja spomenuti i neobjavljenu arkadu ciborija izloženu u Srednjovjekovnoj zbirci Arheološkog muzeja u Zadru, s lozicom i virovitim rozetama.

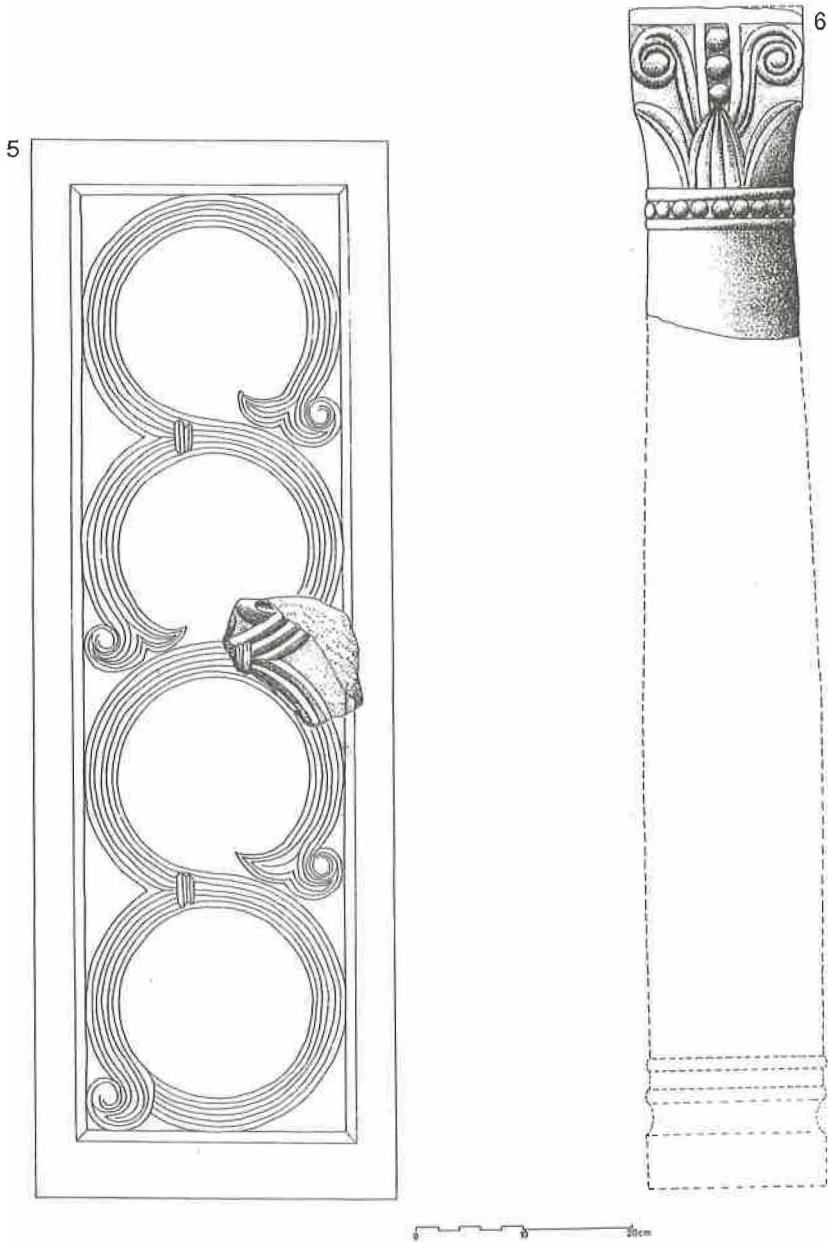

Sl. 5-6. Galovac, Crkvina - grafički prikaz pretpostavljenog izvornog izgleda pilastra i dijela stupića s kapitelom ograde svetišta prve predromaničke faze.

Fig. 5-6. Galovac, Crkvina - graphic representation of a possible original look of a pilaster and the column with a capital from the septum - 1st pre-Romanesque phase.

Trogiru¹⁹ i Bijaćima kod Trogira.²⁰ Nalazimo ga i na području Istre, odakle navodimo zanimljiv primjerak pluteja s tom vrstom ukrasa iz Valbaldona kod Pule.²¹ Posebno valja istaći da su gotovo svi navedeni analogni primjeri datirani u prijelaznu ili ranu fazu razvoja predromaničke umjetnosti, tj. u vrijeme od druge pol. 8. do u prvu pol. 9. st. Naš plutej s motrišta umjetničko-stilskog razvoja predstavlja vrlo zanimljiv spomenik predromaničke umjetnosti. Njegova kompozicijsko-ukrasna shema višestruko ponavlja nekoliko ukrasnih motiva, što je u biti tradicija kasne antike, koja je prisutna na najranijim predromaničkim spomenicima. Na toj se ornamentalnoj kompoziciji odražava još stroga simetrija, i kako smo rekli, ograničen izbor ukrasnih motiva, a te su osobine karakteristične i za ukrasne kompozicije obaju pluteja s Crkvine u Galovcu, čije smo grafičke rekonstrukcije reproducirali na sl. 3. i 4. Međutim, treba istaći da takve ornamentalne karakteristike nisu svojstvene za pleternu plastiku u njenoj zreloj razvojnoj fazi u kojoj dominira upotreba raznolikih ukrasnih motiva, bez stroge simetričnosti u kompoziciji, s težnjom da cjelokupna dispozicija ukrasa djeluje kao jedinstveni ornamentalni i da pritom gubi karakter vlastite realnosti. To nije slučaj s ukrasom na našim plutejima. Arkade i profilirani glatki križevi ispod njih, lozice s bršljanovim lišćem, te stilizirane lozice s virovitim rozetama, zastupljene na našim plutejima, nisu karakteristični ukrasni motiv za razvijenu fazu predromaničke pleterne plastike, premda se ti ukrasi ponekad javljaju i u zreloj fazi predromaničke umjetnosti. Kako smo već istakli, za naš plutej ne nalazimo bližih analogija, pa ga možemo jedino sa stanovišta zastupljenosti pojedinih ukrasnih motiva uspoređivati s pojedinim spomenicima predromaničke umjetnosti. Kao jedina bliža analogija mogu nam poslužiti mramorni pluteji iz katedrale Sv. Stošije u Zadru.²² Ti pluteji spadaju među najljepše primjerke umjetnosti iz prijelaznog razdoblja formiranja pleterne plastike ne samo u Zadru već i šire. Izborom i dispozicijom ukrasnih motiva veliku srodnost pokazuju s plutejem iz Galovca. Na njima su zastupljeni ukrasni motivi stilizirane lozice s virovitim rozetama, zatim arkade s križevima, doduše u razvijenijem i raskošnijem obliku nego što su na pluteju iz Crkvine, a zastupljena je tropruta pletenica, jedini karakteristični ukrasni motiv predromaničke pleterne plastike. Prema iznesenim zapažanjima plutej iz Crkvine u Galovcu pokazuje blisku stilsku i ukrasnu srodnost s plutejima iz zadarske katedrale, pa je sva vjerojatnost da je istodoban proizvod klesarske radionice u Zadru u kojima su bez dvojbe izrađeni pluteji iz katedrale.

Zanimljivi konstruktivni i skulptorski dijelovi ograde svetišta su stupići s kapitelima. Na četiri pilastra nalazili su se pričvršćeni stupići s kapitelima na koje su nalijegale grede i zabat ograde (vidi grafičku rekonstrukciju ograde na sl. 2.; T. IV. i sl. 7.-8.). Od četiri stupića s kapitelima koji su bili isklesani iz jednog komada kamena, sačuvan je samo jedan, i to djelomično (T. IV.), dok drugog upoznajemo po sačuvanom crtežu iz inventarske knjige (sl. 6.),²³ a dva u potpunosti nedostaju. Stupići s kapitelima koji su svojim tipološko-stilskim

¹⁹ T. BURIĆ, 1982, 127 i d., T. XIII.

²⁰ Lj. KARAMAN, 1930, 73 i d., sl. 43a.; M. JURKOVIĆ, 1992, 76, kat. br. 5, sl. 4.

²¹ F. JUROŠ-MONFARDIN, 1996, 105 i d., sl. 4.

²² J. BELOŠEVIĆ, 1968, 271 i d.

²³ Usp. bilj. 7 u ovom radu.

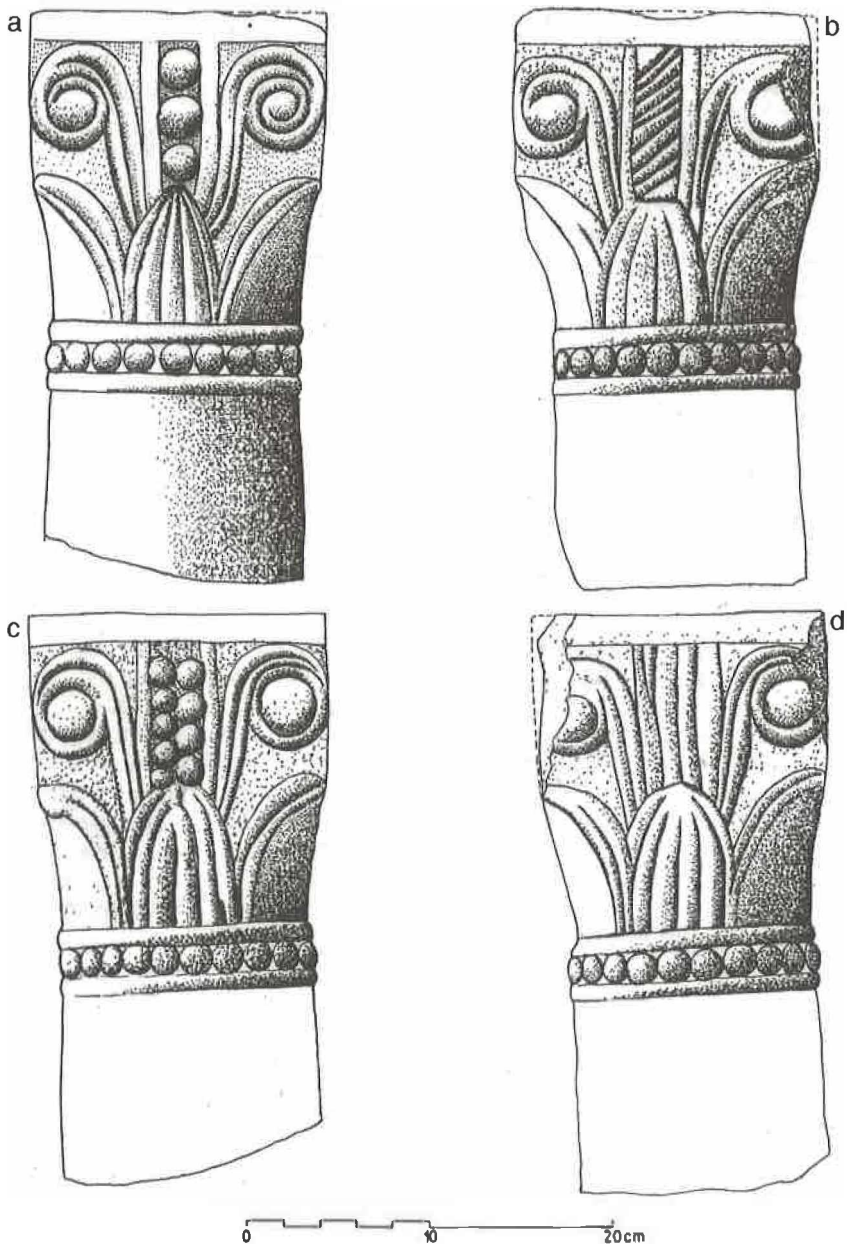

Sl. 7. Galovac, Crkvina - dio stupića s kapitelom (prikaz četiriju strana) ograde svetišta prve predromaničke faze.

Fig. 7. Galovac, Crkvina - a part of the column with a capital (four sided representation) of the septum - 1st pre-Romanesque phase.

osobitostima srodni ili identični s našima u domaćoj se stručnoj literaturi okvirno datiraju u 9. st. i za njih se općenito kaže da predstavljaju karakterističan predromanički kapitel oltarne pregrade. Međutim, s takvom uopćenom konstatacijom u našem se slučaju ne možemo složiti, jer smo pomnijim proučavanjem došli do nešto izmijenjenog tumačenja vezanog uz dataciju tog tipa predromaničkih kapitela, koji se okvirno mogu datirati u drugu pol. 8. st., a ne isključuje se mogućnost da traju do u prvu pol. 9. st. Naime, ovaj tip kapitela nalazimo samo na kompleksnim ranosrednjovjekovnim arheološkim nalazištima na tlu sjeverne Dalmacije, na kojima postoji kontinuitet sakralne arhitekture i crkvenog namještaja od ranog kršćanstva u predromaniku i na kojima su gotovo uvijek uz ranokršćanski namještaj zastupljene i dvije predromaničke faze crkvenog namještaja, dok ih na ostalim ranosrednjovjekovnim lokalitetima na tlu Dalmacije, koliko nam je poznato iz literature, nema. Tipološki su srodni - kako po veličini i ukrasnim elementima tako i po funkciji, ali ne i identični s našim kapitelima, četiri kapitela iz Biskupije kod Knina, otkriveni u crkvi Sv. Marije na položaju Crkvina, te jedan kapitel iz Kapitula kod Knina, koje je svojevremeno objavio F. Radić i datirao u 8. st.²⁴ Bliske analogije predstavljaju kapiteli iz Žažvića, koje T. Burić pripisuje zreloj fazi predromaničke skulpture.²⁵ Valja još spomenuti kapičle iz Plavna kod Knina,²⁶ gdje je ustanovljen starokršćanski kulturni sloj i dvije predromaničke faze. S područja sjeverne Dalmacije navest ćemo još nekoliko analognih primjera koji su tipološko-stilski srodni, ali ne i identični s našim kapitelima. To su ulomci više ili manje djelomice sačuvanih kapitela iz starohrvatske crkve na Mastirinama u Kašiću, koje V. Delonga datira u drugu pol. 9. st.,²⁷ zatim kapitel s dijelom stupa iz Biljana Donjih - Begovače, koji ista autorica smatra inačicom netom spomenutih kapitela iz Mastirina u Kašiću,²⁸ te kapitel s ulomkom stupića iz crkve Sv. Stošije na Puntamici kod Zadra za koji M. Suić i I. Petricioli kažu da ima jasne predromaničke značajke, međutim, uže ga ne datiraju.²⁹ Sa sjevernodalmatinskog područja spomenut ćemo još stupić s kapitelom oltarne pregrade iz crkve Sv. Viktora na Citoriju kod Salı na Dugom otoku, za koji I. Petricioli kaže da se radi o uobičajenom obliku kapitela na predromaničkim pregradama,³⁰ međutim, A. Uglešić, koji se također dotiče predromaničke plastike iz spomenute crkve, smatra da se ograda svetišta kojoj pripada taj kapitel može datirati vrlo rano, tj. u vrijeme od sredine 8. do sredine 9. st.³¹ Iz srednje Dalmacije spominjemo tri tipološki srodna kapitela iz Trogira bez približih podataka o mjestu i okolnostima nalaza, koji se okvirno datiraju u razdoblje od druge pol. 8. st. do u prvu pol. 9. st.³² Donosimo još jedan analogni kapitel iz Pule, kojeg B. Marušić datira u 6. st.,³³ te srodan kapitel iz bazilike u

²⁴ F. RADIĆ, 1895, 205 i d., br. 16 i 25.

²⁵ F. BURIĆ, 1986, 172, T. III.

²⁶ S. GUNJAČA, 1958, 148, sl. 26, 1-2.

²⁷ V. DELONGA, 1992, 88 i d., T. IV, 1.

²⁸ ISTA, 1990, 54 i d., T. XI-XII.

²⁹ M. SUIĆ - I. PETRICIOLI, 1955, 16, sl. 14.

³⁰ I. PETRICIOLI, 1987, 98 i d., T. IIB.

³¹ A. UGLEŠIĆ, 1993a, 166 i d., T. IX, 3.

³² T. BURIĆ, 1982, 135 i d., T. X, 44-46.

³³ B. MARUŠIĆ, 1963a, 258, T. V, 3.

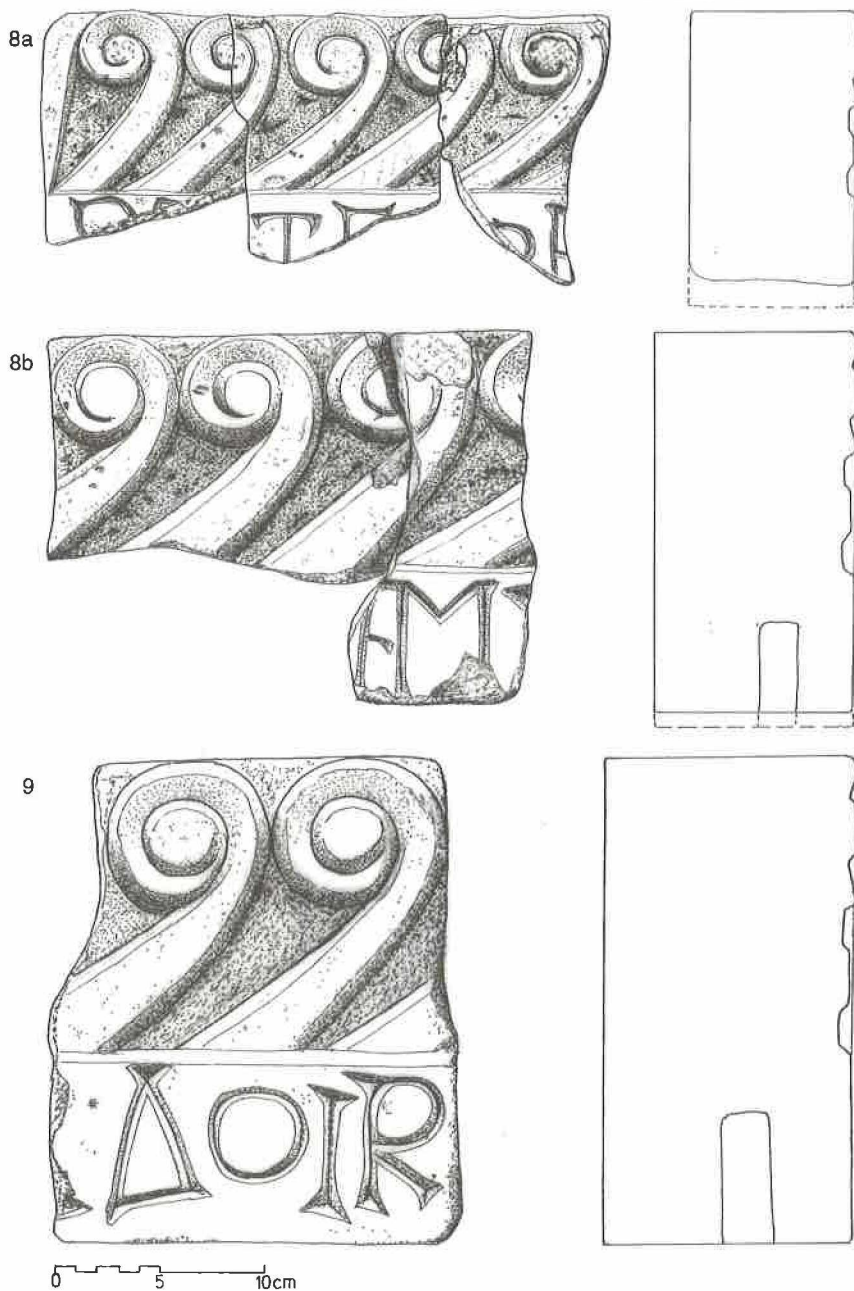

Sl. 8-9. Galovac, Crkvina - ulomci grede s ostacima natpisa, s lijeve strane ograde svetišta prve predromaničke faze.

Fig. 8-9. Galovac, Crkvina - fragments of a beam with the remains of an inscription from the left side of the septum - 1st pre-Romanesque phase.

10a

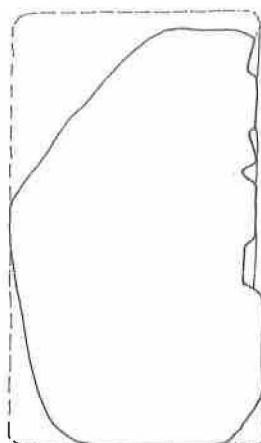
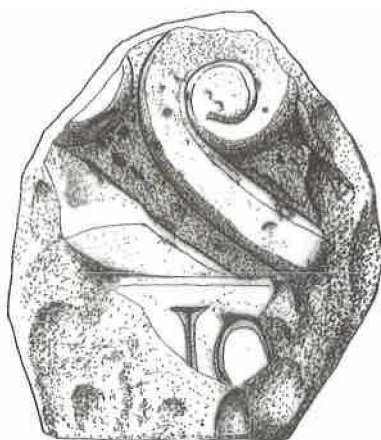

10b

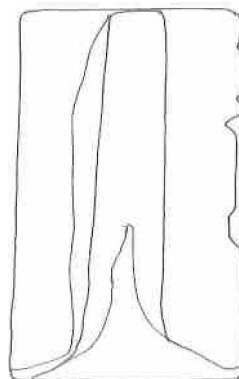

0 5 10cm

Sl. 10. Galovac, Crkvina - ulomci grede s ostacima natpisa, s desne strane ograde svetišta prve predromaničke faze.

Fig. 10. Galovac, Crkvina - fragments of a beam with the remains of an inscription from the right side of the septum - 1st pre-Romanesque phase.

11a

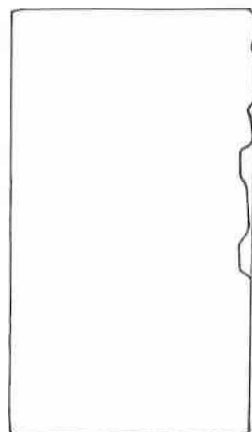
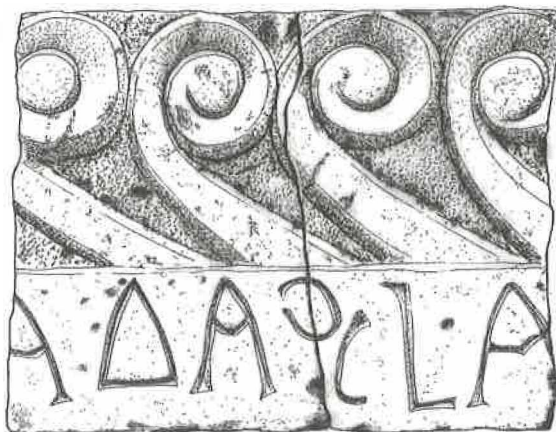

11b

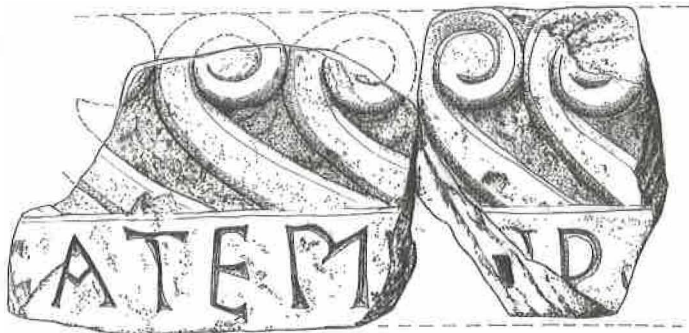

0 5 10cm

Sl. 11. Galovac, Crkvina - ulomci grede s ostacima natpisa, s desne strane ograde svetišta prve predromaničke faze.

Fig. 11. Galovac, Crkvina - fragments of a beam with the remains of an inscription from the right side of the septum - 1st pre-Romanesque phase.

Guranu u Istri, koja je podignuta u 6. st. i bila u kultu do u 14. st., a na prijelazu iz 8. u 9. st. došlo je do značajne obnove crkvenoga namještaja i arhitektonskih dekoracija.³⁴ Na temelju iznesenih analogija smatramo da stupići s kapitelima ograde svetišta iz Crkvine u Galovcu pripadaju najranijoj predromaničkoj fazi (što potvrđuju i naprijed analizirani pluteji s te ograde) i okvirno ih datiramo u drugu pol. 8. st. Međutim, svi navedeni tim kapitelima analogni primjerci, unatoč tipološke srodnosti, ne moraju biti istovremeni, a okvirno se mogu datirati od druge pol. 8. st. do u prvu pol. 9. st.

Od završnog gornjeg dijela ograde kome pripadaju grede i polukružni zabat nad vratima sačuvani su, nažalost, samo relativno skromni ostaci. Nađeno je svega 14 većih ili manjih ulomaka, no unatoč fragmentarnosti, ipak su nam omogućili upoznavanje izvornog izgleda kao i konstruktivnih elemenata tog dijela ograde. Sa svake strane vratiju bile su po dvije grede, a nad vratima nalazio se polukružni zabat od kojeg je sačuvana otprilike jedna trećina. Grede i zabat, kako smo to već ranije istakli, u svom gornjem polju ukrašene su zavojnica, a na donjem polju bio je uklesan posvetni natpis, koji se zbog fragmentarnosti izvornih ulomaka može pročitati samo u pojedinim detaljima, ali ne i u cijelosti. To je mišljenje potvrdila i V. Delonga u svojoj nedavno objavljenoj knjizi *Latinski epigrafički spomenici u ranosrednjovjekovnoj Hrvatskoj*, u kojoj je između ostalog posvetila znanstvenu pozornost epigrafičkim spomenicima iz Crkvine u Galovcu.³⁵ U svezi sa znanstvenom obradom epigrafičkih nalaza iz Crkvine želimo istaći da V. Delonga ulomke greda i polukružnog zabata ograde svetišta datira u prvu pol. 9. st., dok mi smatramo da je ograda nastala u drugoj pol. 8. st. Tu dataciju pokušavamo potkrijepiti tipološko-stilskom analizom izvornih dijelova ograde, kao i analizom sveukupnog predromaničkog fundusa s Crkvine, uzimajući pritom u obzir i kulturnu višeslojnost lokaliteta i njegovo kontinuirano trajanje od antike do u novi vijek. Po sredini polukružnog zabata ograde nalazio se usaden križ, koji je s objiju strana imao još uklesan mali križić s proširenim krajevima krakova (sl. 12.a-c; T. VII., 1.-1.a, 3.) što je još jedan specifičan detalj za datiranje ograde u prijelazno razdoblje predromaničke umjetnosti. Naša je ograda s tipološkog motrišta vrlo zanimljiva jer ima polukružni zabat koji nije česta pojava na predromaničkim ogradama svetišta na području Dalmacije, na kojima prevladavaju trokutni zabati, koji predstavljaju ujedno i karakterističnu pojavu u predromaničkoj umjetnosti u Dalmaciji.³⁶ Polukružni zabati na ogradama svetišta, kako smo već istakli, zastupljeni su u malom broju, a javljaju se samo u prijelaznoj ili najranijoj fazi predromaničke umjetnosti u Dalmaciji. Ti su polukružni zabati nastali po uzorima na zabate ograda svetišta ranokršćanskih crkava, što potvrđuju vrlo zanimljivi i najstariji primjerci zabata prelazne faze iz Bijaća, datirani u prvu pol. 7. st.,³⁷ a mlađi trokutni zabati predstavljaju njihov daljni razvoj, što nam potvrđuju brojni arheološki nalazi. Na Crkvini u Galovcu otkrivena je ranokršćanska i predromanička crkvena arhitektura i liturgijski

³⁴ ISTI, 1963, 126, T. II, 1.

³⁵ V. DELONGA, 1996, 180 i d., T. LXIX-LXXI.

³⁶ Ž. RAPANIĆ, 1987, 178 i d.; Lj. KARAMAN, 1960, 97 i d.; N. JAKŠIĆ, 1980, 97 i d.

³⁷ T. BURIĆ, 1992, 127 i d., T. II.

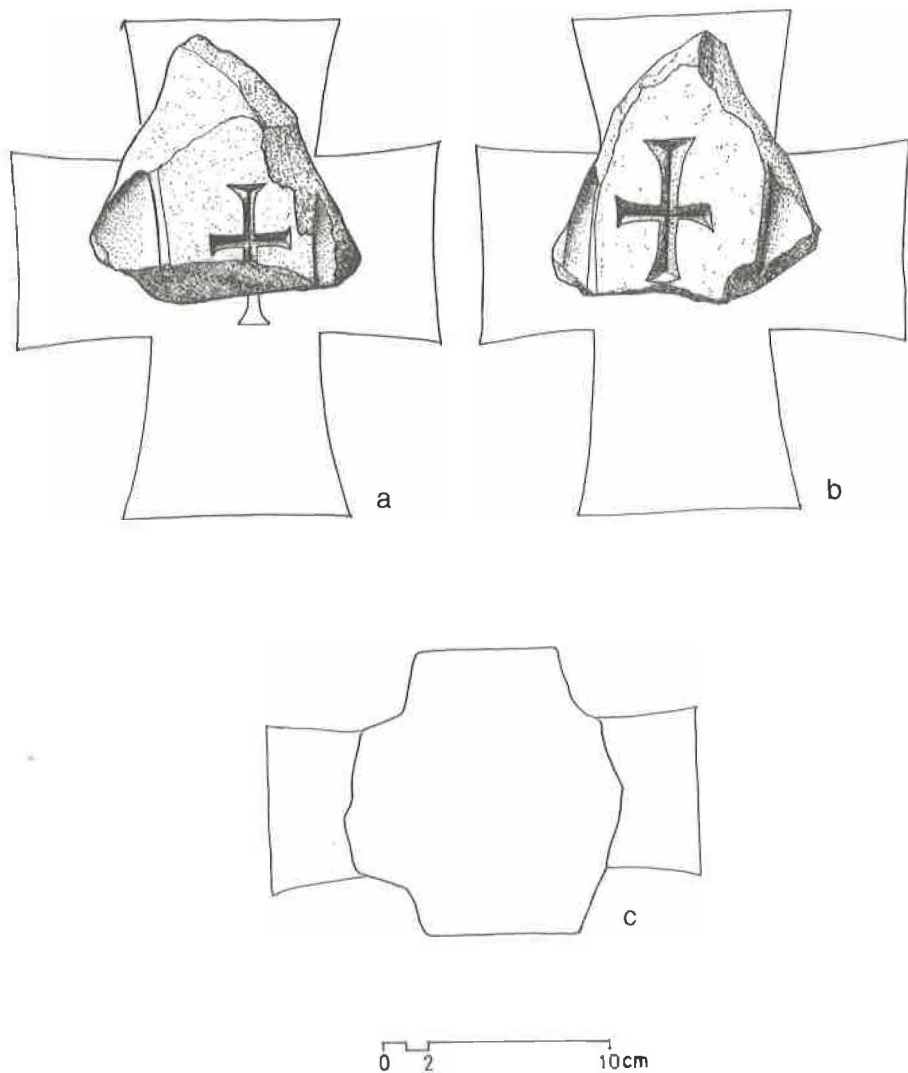

Sl. 12. Galovac, Crkvina - grafički prikaz pretpostavljenog izgleda križa sa središnjeg dijela polukružnog zabata ograde svetišta prve predromaničke faze, lice (a), naličje (b) i pogled odozgo (c).

Fig. 12. Galovac, Crkvina - graphic representation of a possible look of a cross from the central part of a semi-circle gable of the septium - 1st pre-Romanesque phase, front side (a), back side (b) and ground plan (c).

namještaj, od kojeg su zastupljeni dijelovi ranokršćanske ograde svetišta s polukružnim zabatom, datirane u 6. st.³⁸ te ostaci dviju kronološki jasno izdvojenih predromaničkih ograda, koje u ovom radu obrađujemo - starije s polukružnim zabatom, i mlađe s trokutnim zabatom. Analogije za našu ogradu svetišta s polukružnim zabatom nad vratima među raspoloživom predromaničkom arheološkom građom na području Dalmacije malobrojne su i pripadaju prijelaznoj ili najranijoj fazi razvoja predromaničke umjetnosti. Navest ćemo nekoliko analognih primjera koji pokazuju bližu ili daljnju tipološko-stilsku i ukrasnu srodnost s našom ogradom, među koje spada dio luka ograde svetišta iz Trogira, ukrašen zavojnicama i s uklesanim posvetnim natpisom, kojeg M. Ivanišević datira u prvu pol. 9. st.,³⁹ a T. Burić taj spomenik svrstava u početni stadij formiranja predromaničke umjetnosti, koji se okvirno datira od druge pol. 8. st. do u prvu pol. 9. st.⁴⁰ Kao bližu analogiju valja spomenuti i polukružni zabat ograde svetišta ukrašen zavojnicama, križem i s uklesanim natpisom iz šesteroakohne crkve Sv. Trojice u Splitu, datiran na konac 8. i poč. 9. st.⁴¹ Navest ćemo i fragmentarno sačuvan polukružni zabat iz crkve Sv. Mihovila u Brnazima kod Sinja, također ukrašen zavojnicama, a ima i uklesan natpis, kojeg S. Gunjača datira okvirno u 9. st.⁴² Gunjača je u svezi s tim nalazom iznio pretpostavku da su oltarne pregrade s polukružnim zabatom svojstvene samo za šesteroapsidalne crkve, jer pregrade s trokutnim šiljalim zabatom, kako to navodi Gunjača, nisu poznate kod drugih crkava identičnog oblika. Međutim, toj Gunjačinoj pretpostavci ne ide u prilog nalaz oltarne pregrade s trokutnim zabatom iz predromaničke šesteroapsidalne crkve na Mastirinama u selu Kašiću kod Zadra, koju V. Delonga datira u drugu pol. 9. st.⁴³ Možda bismo mogli navesti još pokoji primjerak predromaničke ograde svetišta s polukružnim zabatom s područja Dalmacije, međutim, to su spomenici koji nam ne mogu poslužiti kao bliža analogija jer su mladi ili su suviše fragmentarni za znanstveno vrednovanje, pa ih stoga ne navodimo. Uz navedene, analogije s područja Dalmacije za predromaničku ogradu svetišta s polukružnim zabatom iz Crkvine u Galovcu nalazimo i na području Istre, na kojem je također brojno zastupljena predromanička sakralna arhitektura, kamena plastika i skulptura. Blisku analogiju za našu ogradu predstavlja oграда svetišta iz Valbaldona kod Pule,⁴⁴ koja ne samo da ima polukružni zabat, već i identične ukrasne motive stilizirane lozice s virovitim rozetama i troprutom pletenicom na jednom pluteju i pilastru, a takvim motivima ukrašen je i jedan pluteju s ograde u Galovcu. Ograda iz Valbaldona ubraja se u početnu razvojnu fazu pleterne umjetnosti i datira u 8. st. S područja Istre kao analogiju za našu ogradu valja spomenuti i jednu od najcjelovitije sačuvanih ograda svetišta s polukružnim zabatom iz crkve Sv. Lovre kod Šijane, koja se datira u vrijeme nešto prije 800. god.⁴⁵

³⁸ J. BELOŠEVIĆ, 1994, 121 i d., Prilog I.

³⁹ M. IVANIŠEVIĆ, 1981, 170-171, T. 1.

⁴⁰ T. BURIĆ, 1982, 137 i d., T. XI, 52-53.

⁴¹ J. MARASOVIĆ - T. MARASOVIĆ - M. MARASOVIĆ, 1971, ilustracije na str. 8.

⁴² S. GUNJAČA, 1955, 116, sl. 16.

⁴³ V. DELONGA, 1990, 55 i d., skica 1.

⁴⁴ Vidi bilj. 21 u ovom radu.

⁴⁵ B. MARUŠIĆ, 1958, 219 i d., sl. 11.

Na temelju provedene tipološko-stilske analize izvornih dijelova naše ograde kao i na osnovi navedenih analogija može se zaključiti da ograda svetišta s polukružnim zabatom iz Crkvine u Galovcu pripada najranijoj razvojnoj fazi predromaničke umjetnosti, tj. vremenu formiranja pleterne plastike, pa je okvirno datiramo u drugu pol. 8. st. Proizvod je kamenoklesarskih radionica u Zadru, nedvojbeno najznačajnijem proizvodnom središtu predromaničke umjetnosti u Dalmaciji.

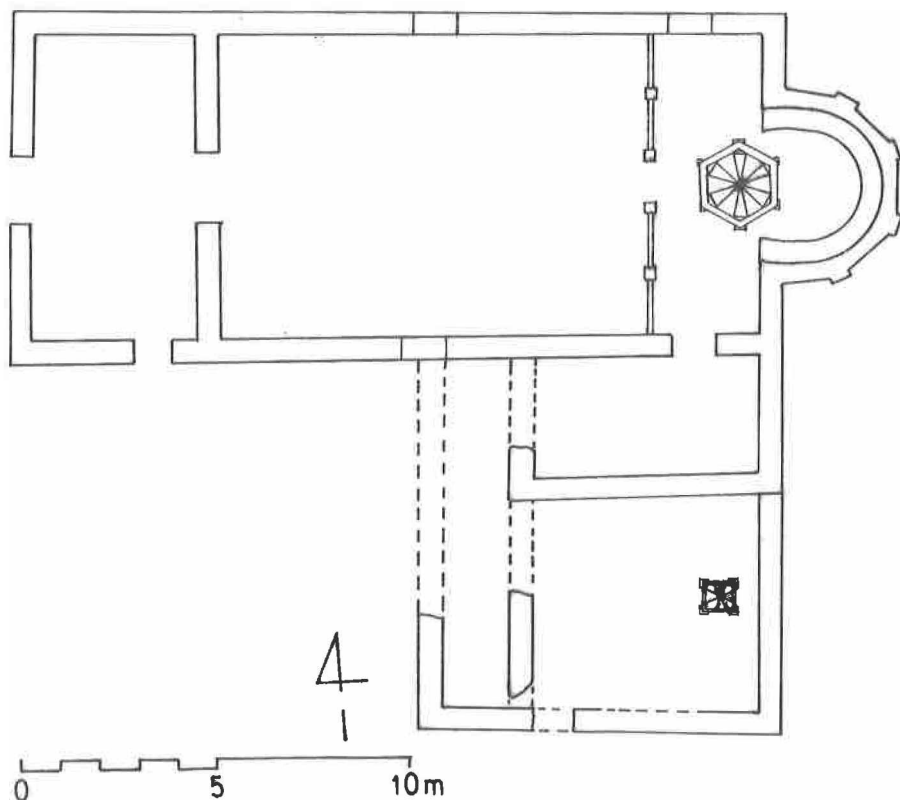

Sl. 13. Galovac, Crkvina - tlocrt reducirane ranokršćanske crkve s prikazom dogradnje u drugoj predromaničkoj fazi (9. st.).

Fig. 13. Galovac, Crkvina - ground plan of a reduced early Christian church with the representation of annexe in the 2nd pre-Romanesque phase.

2. Ograda svetišta s trokutnim zabatom

Ograda svetišta s trokutnim zabatom ima gotovo jednaka konstruktivna rješenja kao i netom analizirana ograda s polukružnim zabatom. Sastojala se od podnožja, četiri pilastra i dva zidna polupilastra sa žljebovima, između kojih su se uglavljivala četiri pluteja. Iznad pilastara stajala su četiri stupa s kapitelima, a nad zidnim polupilastrima bile su konzole. Na stupove i konzole nalijegale su sa svake strane vratiju po dvije grede, a nad vratima po sredini ograde bio je trokutni zabat. Dakle, konstruktivni elementi ograde sastojali su se od tri dijela - donjeg srednjeg i gornjeg dijela, a tim ćemo ih slijedom u nastavku rada sažeto komentirati.

Od podnožja ograde na kojem su stajali pilastr i pluteji, nažalost, nisu nađeni ostaci. Ograda se protezala kroz cijelu širinu crkve i sva je vjerojatnost, da se nalazila na istom mjestu na kojemu je bila ograda iz prve predromaničke faze (usp. sl. 1. i 13.). Veličinu ograde pokušali smo odrediti na temelju širine crkve, na taj način dobiveni dijelovi ograde konstrukcijom uklopili su se u širinu crkve, a isti je slučaj bio i kod ograde iz prve predromaničke faze. Na osnovi raspoloživih izvornih ulomaka izradili smo pretpostavljenu grafičku rekonstrukciju izvornog izgleda ograde koju donosimo na sl. 14. Od pilastara koji spadaju u donji dio ograde nađena su samo četiri ulomka (T. XIV.). Unatoč svoje fragmentarnosti vrlo su vrijedni, jer barem djelomice omogućavaju upoznavanje pilastara u njihovom izvornom izgledu. Ulomak pilastra (T. XIV., 1.-1a.) pripadao je pilastru na vratima ograde, što se može zaključiti na temelju ukrasa s obiju strana ulomka, dok se ulomak donjeg dijela pilastra (T. XIV., 3.) na temelju ukrasa može upoznati u izvornom obliku (sl. 14.). Dva ulomka zidnih polupilastara (T. XIV., 2., 4.) zanimljivi su zbog konstruktivnih detalja, a imaju sačuvane žljebove za uglavljivanje pluteja.

Kako smo već istakli, ograda je imala četiri pluteja, od kojih su nađeni malobrojni i skromni izvorni dijelovi (T. IX.-XIII.), pa smo na temelju njih pokušali uraditi pretpostavljene grafičke rekonstrukcije njihovih izvornih izgleda (sl. 15.-18.). Veličinu pluteja utvrdili smo na temelju izvornih ulomaka i pomoću rekonstrukcije ukrasnih kompozicija na njima, a iznosila je oko 145 x 100 cm.

Središnjem dijelu ograde pripadaju stupovi s kapitelima (duž. oko 140 cm), koji su bili pričvršćeni na pilastrima, a na njih su nalijegale grede i zabat ograde. Ograda je imala četiri stupa od kojih tri imaju gotovo u cijelosti sačuvane kapitule i dijelove tijela stupova, a samo jedan stup (s kapitelom) u potpunosti nedostaje (sl. 20. i T. XV.-XVIII.). Središnjem dijelu ograde pripadaju i konzole od kojih su nađena samo dva ulomka (T. XXI., 1.-2.). Konzole su na krajnjim bočnim stranama ograde bile ugrađene u zid crkve i na njih, umjesto na stupove, ili polustupove s kapitelima, nalijegale su grede i zabat ograde (vidi rekonstrukciju na sl. 14.).

Na stupove s kapitelima i na konzole nalijegale su sa svake strane vrata presvođenih trokutnim zabatom po dvije grede. Nažalost, od greda i zabata ograde nađeno je tek nekoliko ulomaka (sl. 21.-22.; T. XIX., 1.-8.; XX., 1.-2.), no oni su ipak omogućili upoznavanje izvornog izgleda i veličinu ograde. Grede su ukrašene zavojnicama, stiliziranim kimationom i troprutom pletenicom, a trokutni zabat rubno je ukrašen zavojnicama, a na središnjem polju ima uklesan latinski križ.

Nakon sažeto iznijetog opisa ograde s trokutnim zabatom, kojeg smo uradili na temelju sačuvanih izvornih dijelova reproduciranih na fotosnimcima na T. VIII.-XXI., i na osnovi njih urađene pretpostavljene grafičke rekonstrukcije (sl. 14.), ogradu se može upoznati gotovo u njezinom izvornom obliku. Budući da za datiranje ograde ne raspolažemo određenim relevantnim argumentima, ostaje nam jedina mogućnost poslužiti se stilskim kriterijem, kao što smo to uradili i kod datiranja ograde s polukružnim zabatom.

Na temelju tipološko-stilske analize ukrasnih motiva na sačuvanim izvornim dijelovima ograde i upoznavanju tih motiva u pretpostavljenim grafičkim rekonstrukcijama, kao ornamentalnih i kompozicijskih cjelina, te usporedbama sa stilski sukladnom ornamentikom na predromaničkoj plastici i skulpturi s područja Dalmacije, pokušat ćemo odrediti vrijeme izrade i radioničko podrijetlo ograde. Tipološko-stilske karakteristike pojedinih konstruktivnih dijelova ograde kao i repertoar ukrasnih motiva na sačuvanim ulomcima raznolik je i značajan za njeno kronološko-stilsko vrednovanje. Iako nisu svi dijelovi ograde jednako sačuvani, valja istaći da su sačuvani gotovo svi bitni ulomci njezinih konstruktivnih dijelova, koji omogućavaju upoznavanje ograde u njezinom izvornom izgledu.

Od pilastara ograde sačuvan je mali broj ulomaka (T. XIV., 1.-4.a). Na osnovi kojih se ipak mogu dati stanovita objašnjenja o izgledu i ornamentici tih konstruktivnih dijelova ograde. Od četiri pilastra samo su od dva sačuvani izvorni dijelovi: od jednog, koji je bio ukrašen motivom učvorenih troprutih kružnica i pereca (sl. 19. i T. XIV., 3.), te od drugog, koji se nalazio na vratima i imao ukras s dviju strana, na jednoj strani troprutu pletenicu, a na drugoj troprutu kružnicu ispunjenu grozdom (T. XIV. 1., 1.a). Nažalost, zbog fragmentarnosti ulomka, ukras tog pilastra nije se mogao upoznati u izvornom obliku kao što je to bio slučaj s netom spomenutim pilastrom. Blisku analogiju za naš pilastar, reproduciran na sl. 19., nalazimo u Koljanima i Biskupiji,⁴⁶ s jedinom razlikom što naš pilastar nema ukrasno polje uokvireno motivom tordiranog konopa.

Nešto više izvornih ulomaka nađeno je od četiri pluteja ograde, koji su bili bogato ukrašeni pretežito geometrijskim pleternim ukrasnim motivima karakterističnim za zrelu razvojnu fazu predromaničke umjetnosti na području Dalmacije. Među ornamentalnim motivima na našim plutejima prevladava ukras troprute pletenice, učvorene troprute kružnice koje prepliću troprute paralelne trake, a od floralnih ukrasnih motiva, zastupljeni su stilizirani cvijetovi ljiljana i višelatični cvijetovi, te ukras u obliku četverolatičnog cvijeta ili četverokrake zvijezde izveden troprutom vrpcom. Od karakterističnih ukrasnih motiva s obzirom na koncepciju ornamentalne sheme, na našim plutejima očekivali bismo još i motiv ptice s grozdom u kljunu, koji je, sva je vjerojatnost, bio zastupljen, ali nažalost nije nađen. Od našeg prvog pluteja (sl. 15.) sačuvano je samo 5 sitnih ulomaka (T. VIII., 1.-5.) na temelju kojih smo pokušali uraditi pretpostavljenu grafičku rekonstrukciju njegovog izvornog izgleda (sl. 15.). Nažalost, zbog fragmentarnosti i malog broja izvornih dijelova, plutej se ne može u cijelosti znanstveno vrednovati. Na gornjem izbočenom rubu plutej je ukrašen troprutom pletenicom, dok mu je središnje polje ispunjeno s tri niza s po pet učvorenih

⁴⁶ N. JAKŠIĆ, 1984, 247, sl. 6-7.

15

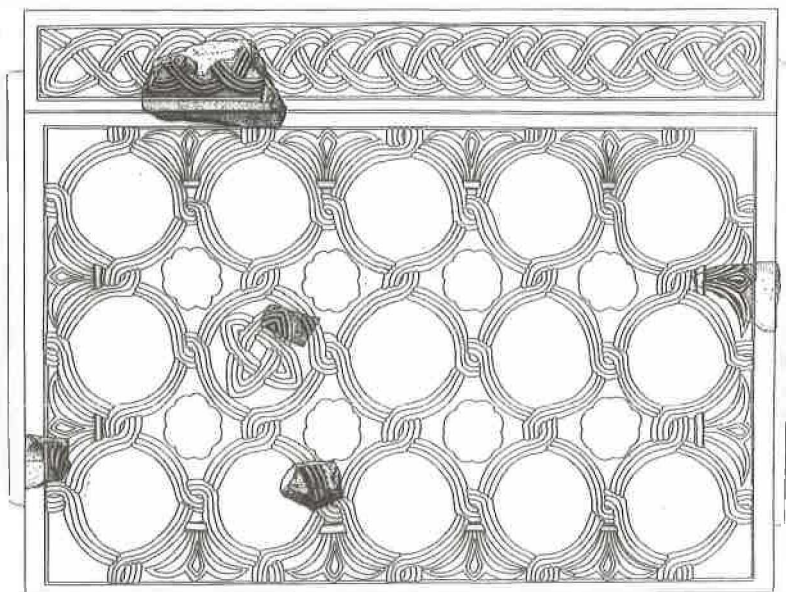

16

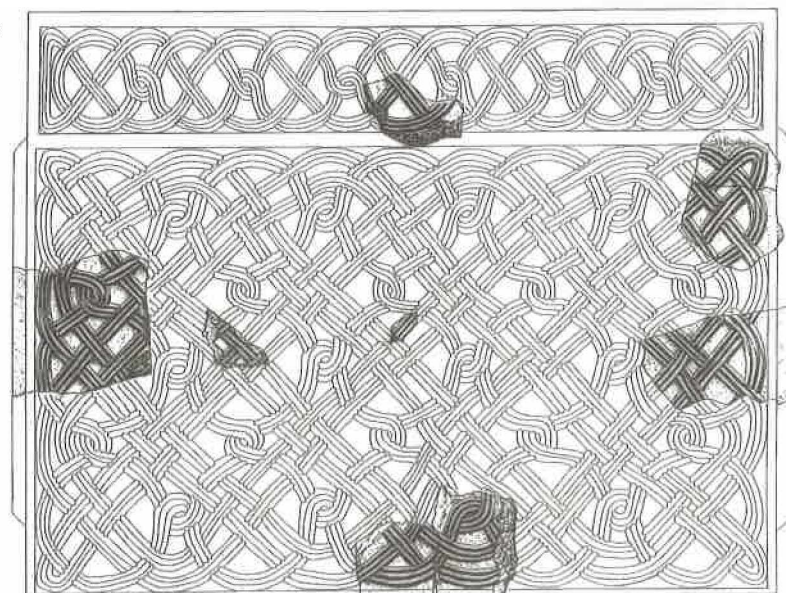

0 10 20 cm

Sl. 15-16. Galovac, Crkvina - grafički prikaz pretpostavljenog izvornog izgleda plutejâ ograde svetišta druge predromaničke faze.

Fig. 15-16. Galovac, Crkvina - graphic representation of the assumed original look of the plutei of the septum - 2nd pre-Romanesque phase.

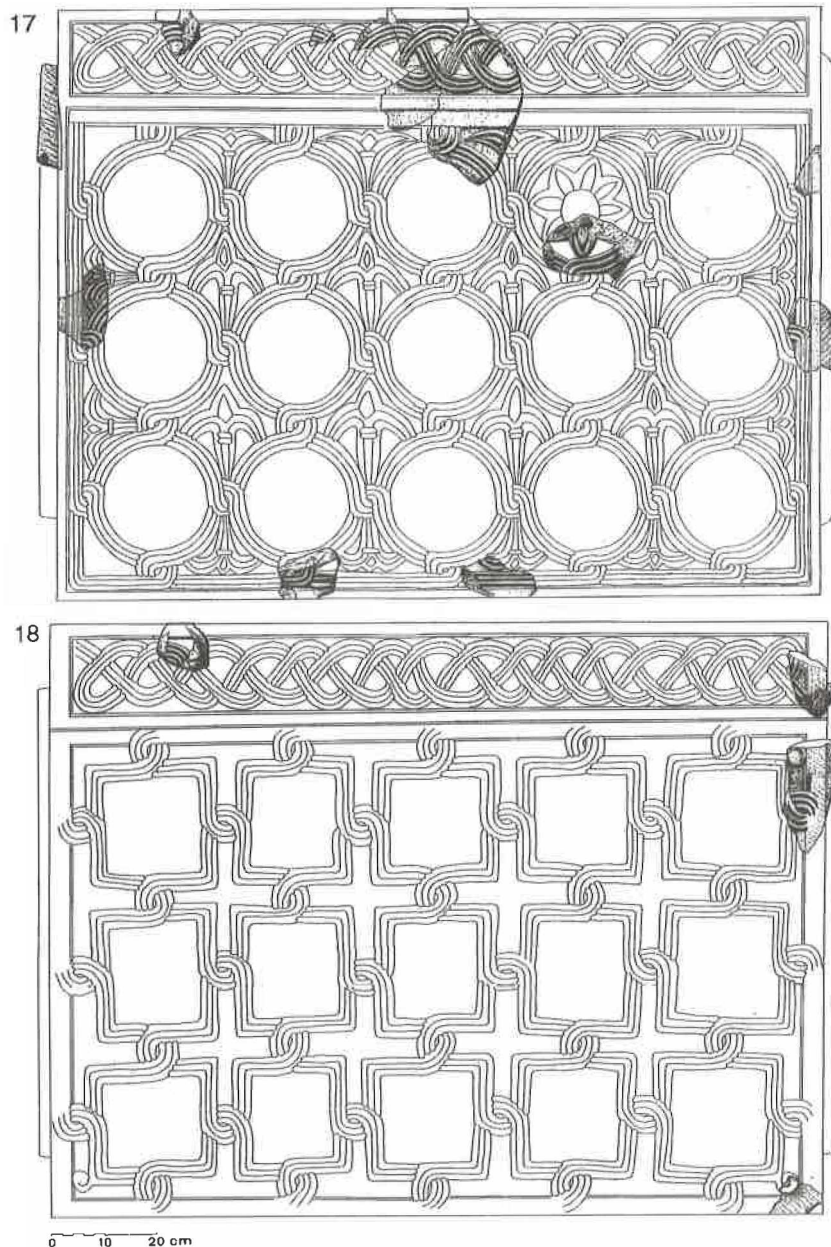

Sl. 17-18. Galovac, Crkvina - grafički prikaz pretpostavljenog izvornog izgleda plutejâ ograde svetišta druge predromaničke faze.

Fig. 17-18. Galovac, Crkvina - graphic representation of the assumed original look of the plutei of the septum - 2nd pre-Romanesque phase.

troprutih krugova u vodoravnom redu. Polja unutar krugova bila su ispunjena različitim ukrasnim motivima, od kojih, nažalost, nemamo izvornih ulomaka, osim ulomka jednog ukrasnog motiva oblika četverolisnog cvijeta izvedenog od troprute trake (usp. sl. 15.). Prostor između krugova ispunjen je motivom ljiljana, što potvrđuje izvorni ulomak s tim motivom. Međutim, možemo slobodno ustvrditi da se taj plutej može ubrojiti među najkvalitetnija ostvarenja zrele razvojne faze predromaničke plastike na tlu Dalmacije, jer svojom kvalitetom izrade i stilsko-ukrasnim karakteristikama pokazuje veliku srodnost s plutejima iz Koljana i Biskupije, koji spadaju među najljepše primjerke predromaničke umjetnosti.⁴⁷

Gotovo identičan plutej po koncepciji ukrasne sheme i kvaliteti izrade s netom opisanim je još jedan plutej s naše ograde svetišta, od kojeg je sačuvano tek desetak manjih ulomaka (T. XI., 1.-5.; XII., 1.-5.), na temelju kojih smo pokušali uraditi pretpostavljenu grafičku rekonstrukciju izvornog izgleda (sl. 17.). Ukrašan na tom pluteju gotovo je u potpunosti srodan s ukrasom na prethodno opisanom pluteju. Gornji izbočeni rub tog pluteja ukrašen je tročlanom pletenicom, a središnje polje pluteja ispunjeno je s tri vodoravna niza sa po pet učvorenih troprutih kružnica. Polja unutar kružnica bila su ispunjena raznim ukrasnim motivima od kojih, nažalost, nisu nađeni izvorni dijelovi, osim u jednom slučaju; sačuvan je ulomak višelatitnog cvijeta (usp. sl. 17.). I kod tog je pluteja prostor između učvorenih kružnica bio ispunjen ukrasnim motivom stiliziranog ljiljana. Dakle, i za taj plutej možemo reći, kao što smo to kazali i za netom opisani, da

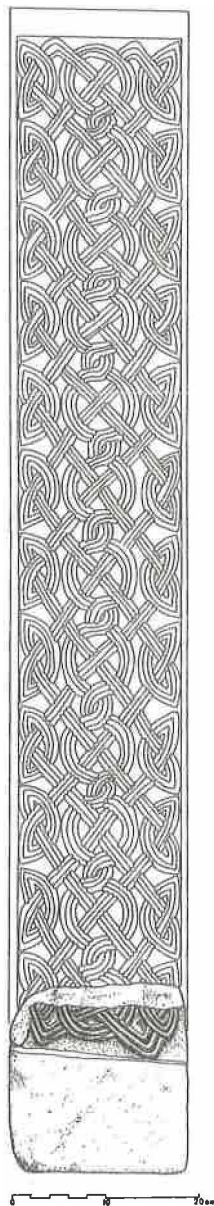

Sl. 19. Galovac, Crkvina - grafički prikaz pretpostavljenog izvornog izgleda pilastra ograde svetišta druge predromaničke faze.

Fig. 19. Galovac, Crkvina - graphic representation of the assumed original look of a pilaster of the septum - 2nd pre-Romanesque phase.

⁴⁷ Isto, sl. 1.

je kvalitetom klesarski proizvod zrele predromaničke faze i da po svojim stilsko-ukrasnim osobitostima pokazuje blisku srodnost s plutejima iz Koljana i Biskupije⁴⁸ te da je izrađen od istog majstora kao i netom opisani.

Treći plutej s naše ograde koncepcijom ukrasne sheme razlikuje se od prethodna dva. Nažalost, i od tog pluteja sačuvan je tek mali broj izvornih ulomaka (T. IX., 1.-4.; X., 1.-3.), na temelju kojih smo pokušali uraditi pretpostavljene grafičke rekonstrukcije izvornog izgleda (sl. 16.). Gornji izbočeni rub tog pluteja ukrašen je nizom od devet troprutih učvorenih kružnica, a cijela površina središnjeg polja nizom sa po pet vodoravno učvorenih troprutih kružnica isprepletenih s dvije paralelne tročlane trake, koje se po sredini kružnica i u prostoru izvan njih križaju i čine gustu pleternu mrežu. Taj je plutej ukrašen identičnim ukrasnim sustavom kakav je na pluteju i pilastru iz Koljana⁴⁹ i vrlo je srodan s plutejima iz Biskupije⁵⁰ i Nina,⁵¹ koji su ukrašeni nizom koncentričnih učvorenih troprutih kružnica. Na temelju sažeto iznesenog opisa i datih usporedbi i taj plutej po svojim stilskim i ukrasnim karakteristikama pripada zreloj fazi predromaničke plastike. Okvirno se datira u 9. st., proizvod je istog klesara kao i prethodna dva, a radionički je srodan s plutejima iz Koljana i Biskupije.

Od četvrtog pluteja ograde svetišta iz Crkvine u Galovcu sačuvano je tek nekoliko vrlo sitnih ulomaka (T. XIII., 1.-4.), koji doduše nisu bili dostatni za izradu grafičke rekonstrukcije izvornog izgleda, no unatoč tome mi smo ipak pokušali dati barem idejnu grafičku skicu njegovog nepotpunog izgleda (sl. 18.). Ukoliko prihvatimo tu grafičku skicu za koju postoje indicije, velika je vjerojatnost da je taj plutej na gornjem izbočenom rubu bio ukrašen troprutom pletenicom, a središnje mu je polje bilo ispunjeno ukrasom trotračnih učvorenih kvadrata, koji između kvadrata stvaraju križolika polja. Površine unutar kvadrata bile su ispunjene raznim ukrasnim motivima iz repertoara pleterne plastike, kao što su ptice s grozdovima u kljunu, višelatični cvjetovi i dr. Pluteji s analognom shemom ukrasa nisu česti, ali su zabilježeni kako na području Dalmacije⁵², i na tlu Istre⁵³, sjeverne Italije⁵⁴, a ima ih i na području Švicarske.⁵⁵ Ti se spomenici okvirno datiraju u 9. st. i predstavljaju kvalitetne klesarske izradevine. I naš je plutej iz Crkvine u Galovcu, premda sačuvan samo u nekoliko fragmenata, vrijedan primjerak koji potvrđuje postojanje te po ukrasnoj koncepciji dosta rijetke pojave na predromaničkom crkvenom namještaju. Potječe iz kamenoklesarskih radionica Zadra u kojima je izrađen i ostali crkveni namještaj otkriven na Crkvini u Galovcu.

Zanimljivi konstruktivni elementi središnjeg dijela ograde su stupovi s kapitelima, od kojih su tri relativno dobro sačuvana, a četvrti u potpunosti nedostaje (sl. 20.a-b i T. XV.-XVIII.). Stupovi s kapitelima nisu monolitni, već su posebno bila izrađena stabla (tijela) stupa, kao i kapitel, koji se pričvršćivao na stup, dok je stup bio pričvršćen na pilastar ograde. Stabla stupova bila su glatka, a

⁴⁸ Na istom mjestu.

⁴⁹ N. JAKŠIĆ, 1984, sl. 6.

⁵⁰ Isto, sl. 7.

⁵¹ R. KUTZLI, 1974, 131, sl. 100.

⁵² F. BULIĆ, 1888, 38 i d., T. XV, 41; T. BURIĆ, 1990, T. X, 67-68.

⁵³ M. SAGADIN, 1977, kat. br. 4-5.

⁵⁴ R. KUTZLI, 1977, 47, sl. 51.

⁵⁵ Isto, 22, sl. 19.

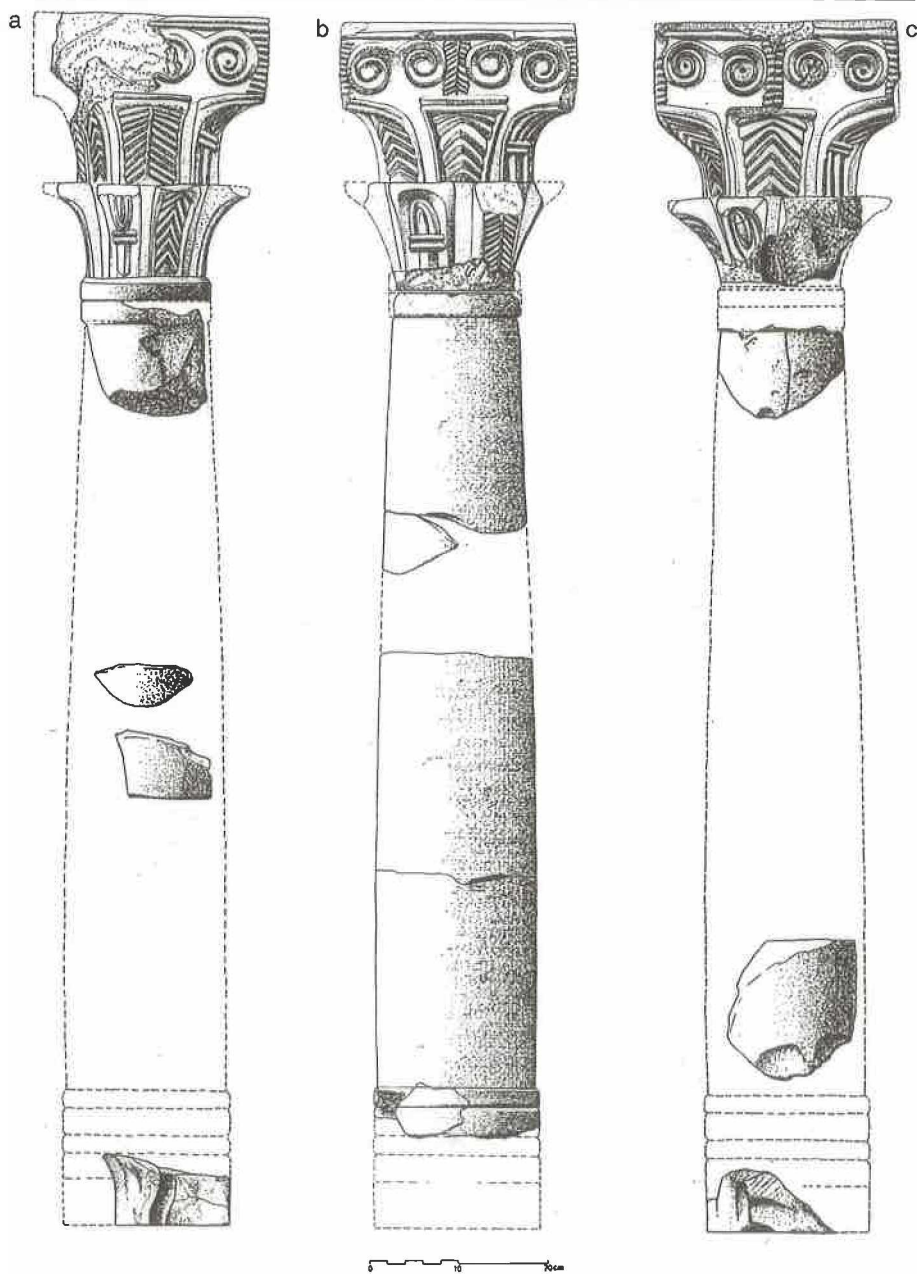

Sl. 20. Galovac, Crkvina - grafički prikaz stupića s kapitelima, s ograde svetišta druge predromaničke faze.

Fig. 20. Galovac, Crkvina - graphic representation of the little columns with capitals from the septum - 2nd pre-Romanesque phase.

od baze prema vrhu blago su stanjena. Baze stupova imala su višestruku ukrasnu plastičnu profilaciju te na vratu plastično prstenasto zadebljanje. Stupovi s kapitelima spadaju u najznakovitije ukrasno-skulptorske elemente ograde, koji svojim kompozicijsko-stilskim i ukrasnim karakteristikama, pa i kakvoćom izrade spadaju u najkvalitetnije i najreprezentativnije predromaničke kapitele na području Dalmacije. Na Crkvi u Galovcu, uz kapitule s ograde svetišta o kojima je ovdje riječ, identične kapitele imali su i predromanički ciboriji (šesterostraničan i četverostaničan).⁵⁶ Ti su kapituli istovremeni proizvod jedne klesarske radionice (možda i istog majstora), koja je izradila spomenuti crkveni namještaj. Za bliže analogije za kapitule s naše ograde mogu jedino poslužiti fragmentarno sačuvani kapituli iz Koljana i Biskupije datirani u 9. st.⁵⁷, a tom vremenu pripadaju i kapituli naše ograde.

Od konstruktivnih detalja srednjeg dijela ograde valja još spomenuti dvije zidne konzole, od kojih su nađena samo dva ulomka (T. XXI., 1.-2.), koji nemaju značenja za znanstveno vrednovanje ograde.

Od završnog dijela ograde kojem pripadaju grede i zabat nađeno je tek nekoliko izvornih ulomaka (T. XIX., 1.-2.; XX., 1.-2.), ali vrlo bitnih za upoznavanje tih važnih konstruktivnih dijelova ograde. Sa svake strane vratiju bile su po dvije grede. Grede su bile podijeljene na tri ukrasna polja. Gornje polje ukrašeno je zavojnicama, srednje stiliziranim kimationom, a donje troprutom pletenicom (sl. 21.-22.). Trokutni zabat zanimljiv i jedinstven po svom ukrasu među zabatima na predromaničkim ogradama svetišta, jer je samo rubno ukrašen zavojnicama, ispod kojih je stilizirani kimation, a na središnjem polju ima uklesan tanki latinski križ. Među brojnim predromaničkim trokutnim zabatima na području Dalmacije kojima je u znanstvenoj literaturi posvećena velika pozornost, nismo našli niti jedan srodan primjerak našem zabatu.⁵⁸ Naime, svi su ti zabati bogato ukrašeni, međutim, na našem zabatu postoji samo rubni ukras zavojnica i kimation, a umjesto križa ukrašenog pletenom, uklesan je samo tanki križ bez ukrasa. Mogli bismo pretpostaviti da je bogatstvo ukrasa iz našeg zabata izostalo, možda iz financijskih razloga (?), jer su ostali konstruktivni dijelovi ograde bogato ukrašeni. Na temelju provedene tipološko-stilske analize ukrasnih motiva i skulptorskih detalja na sačuvanim izvornim dijelovima ograde može se zaključiti da je zastupljeni repertoar ornamentalnih motiva, kao i skulptorskih karakteristika kapitela ograde raznolik i sukladan s ukrasnim motivima zrele razvojne faze predromaničke plastike i skulpture s područja Dalmacije, Istre, sjeverne Italije i šireg alpskog područja, što smo analizirajući našu predromaničku građu potkrijepili citiranim literaturom. Dakle, na temelju provedene analize izvornih dijelova, ogradu s trokutnim zabatom iz Crkvine u Galovcu okvirno datiramo u 9. st. i smatramo proizvodom kamenoklesarskih radionica u Zadru, nedvojbeno najznačajnijem proizvodnom središtu predromaničke kamene plastike i skulpture u Dalmaciji u kojem je, kako smo to više puta isticali, izrađen i sav ostali predromanički kameni crkveni namještaj otkriven na Crkvi u Galovcu, kao i

⁵⁶ J. BELOŠEVIĆ, 1993a, 177 i d.; ISTI, 1995, 151 i d.

⁵⁷ F. RADIĆ, 1895, 205 i d., br. 16, 23, 25; N. JAKŠIĆ, 1984, 274, sl. 8-10.

⁵⁸ Lj. KARAMAN, 1960, 97 i d.; N. JAKŠIĆ, 1980, 97 i d.; Ž. RAPANIĆ, 1987, 178 i d.

predromanički crkveni namještaj iz ostalih ranosrednjovjekovnih lokaliteta s područja sjeverne Dalmacije.⁵⁹

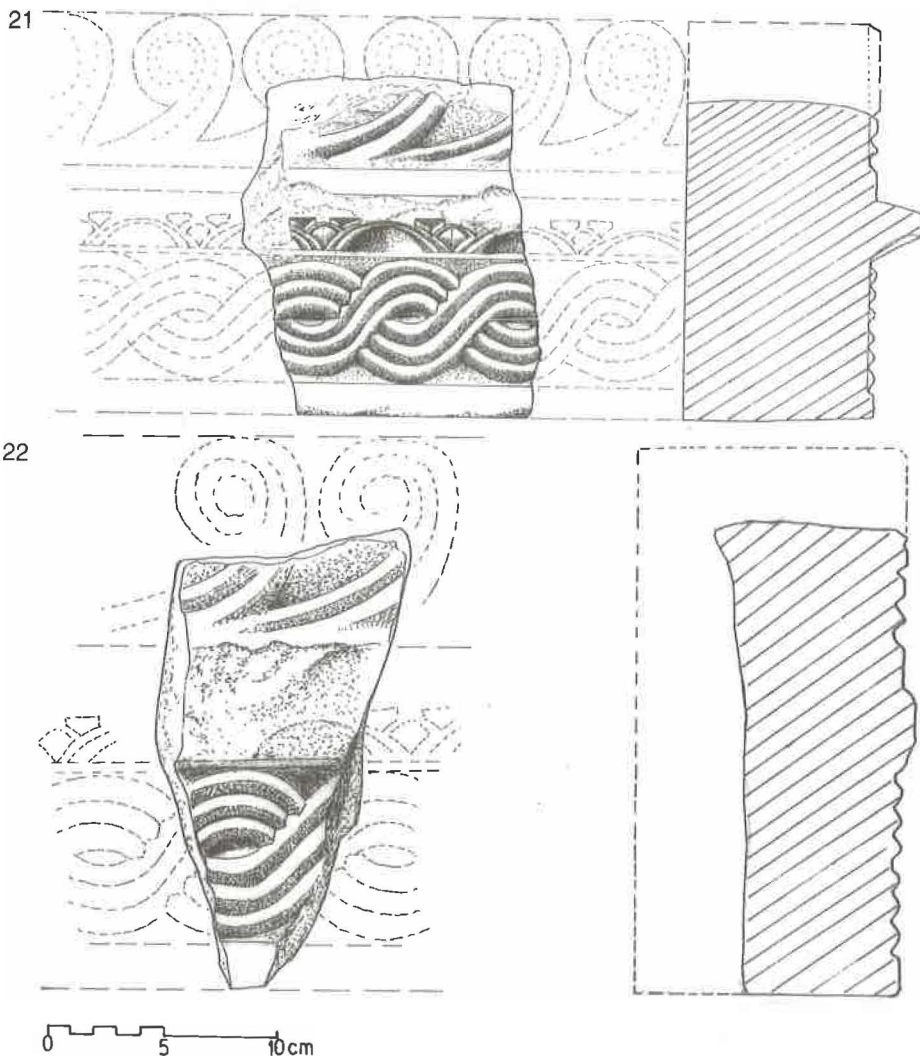

Sl. 21-22. Galovac, Crkvina - ulomci grede ograde svetišta druge predromaničke faze.

Fig. 21-22. Galovac, Crkvina - a fragments of the septum beam - 2nd pre-Romanesque phase.

⁵⁹ Predromanička kamena plastika i skulptura otkrivena na brojnim starohrvatskim lokalitetima na području sjeverne Dalmacije - središnjem području matičnog područja Dalmatinske Hrvatske, po svojim stilskim i ukrasnim osobitostima odaje isto radioničko podrijetlo, a to je jedino mogao biti Zadar, nedvojbeno najznačajniji urbani i proizvodni centar predromaničke umjetnosti na istočnoj jadranskoj obali.

3. Propovjedaonica (?)

Jedan oveći ulomak kamene ploče s ostatkom fragmentarnog natpisa i uklesanim križem s proširenim krajevima krakova (T. XXII., 1.) i dva manja ulomka rubnog dijela iste ploče s ostatkom natpisa od nekoliko slova (T. XXII., 2.) pretpostavljamo da bi mogli pripadati propovjedaonici. Tu pretpostavku uzimamo s velikom rezervom i samo kao jednu od hipotetičnih mogućnosti utvrđivanja funkcionalne pripadnosti spomenutih ulomaka.

4. Ciboriji, oltar i krstionica (škropionica?)

Kada je riječ o predromaničkom crkvenom namještaju otkrivenom na Crkvini u Galovcu, treba spomenuti i dva ciborija (šesterostranični - oltarni i četverostranični - krstionički), kojima smo već ranije posvetili analitičku studiju,⁶⁰ pa im u ovom radu ne pridajemo posebnu znanstvenu pozornost. To se odnosi i na oltar koji se nalazio ispod šesterostraničnog ciborija,⁶¹ kao i na krstionicu koja je bila ispod četverostraničnog ciborija.⁶² U želji predočavanja cjelokupnoga fundusa predromaničke kamene plastike i skulpture otkrivene na Crkvini u Galovcu, svraćamo na njih pozornost i reproduciramo samo grafičke rekonstrukcije tih spomenika (vidi sl. 27-29.). Ciborije, oltar i krstionicu, na temelju stilskih karakteristika kao i na osnovi tipološko-ukrasno-stilskih osobitosti skulptorskih elemenata, pogotovo stupova s kapitelima, stilski identičnih i istovremenih s kapitelima s netom komentirane ograde svetišta s trokutnim zabatom, kao i s drugim nalazima predromaničke plastike i skulpture, okvirno datiramo u 9. st., a ne na sam početak 9. st. kako smo ih datirali u prvoj objavi.⁶³

B) KONSTRUKTIVNI I UKRASNI DIJELOVI ARHITEKTURE

U predromaničkom razdoblju, tijekom 9. st., na Crkvini u Galovcu nije samo promijenjen kameni crkveni namještaj, već su uslijedile stanovite građevinske intervencije i na crkvenoj arhitekturi. Uz pojedine dogradnje crkvenog kompleksa, na što se ovom prigodom ne kaniemo osvrutati, uslijedile su i manje arhitektonske intervencije, što potvrđuju i nalazi konstruktivnih i ukrasnih dijelova arhitekture. Postavljeni su novi ukrašeni dovratnici, ukrasne oplata nad vratima, na dvojnim prozorima (biforama) zamijenjeni su ranokršćanski elementi s predromaničkim, postavljeni su ukrašeni doprozornici i tranzene. U nastavku rada tim ćemo arhitektonsko-funkcionalnim i dekorativnim elementima posvetiti znanstvenu pozornost.

⁶⁰ Vidi bilj. 56 u ovom radu.

⁶¹ J. BELOŠEVIĆ, 1995, 156, sl. 1, T. IV-V.

⁶² ISTI, 1993a, 194 i d., sl. 9.

⁶³ Isto, 177 i d.



Sl. 23. Galovac, Crkvina - grafički prikaz pretpostavljenog izvornog izgleda vrata druge predromaničke faze.

Fig. 23. Galovac, Crkvina - graphic representation of the assumed original look of the central entrance door-post - 2nd pre-Romanesque phase.

1. Dovratnici

Na T. XXIII., 1. reproducirali smo dva ulomka dovratnika profiliranih s dviju strana, a na T. XXIII., 2. ulomak dovratnika s ostatkom četvrtaste rupe za učvršćivanje vrata. Budući da su ti ulomci bez ukrasa, teško je bilo što određenije o njima kazati. Mnogo zanimljiviji su ulomci dovratnika reproducirani na T. XXIV., 1.-4., jer su ukrašeni zavojnicama, četvrtastog su presjeka, a dijelovi su lijevog i desnog dovratnika, kako smo to pokušali prikazati na grafičkoj rekonstrukciji (vidi sl. 23.). Ulomei na T. XXIV., 1.-2. pripadaju lijevom, a ulomci na T. XXIV., 3-4. desnom dovratniku. Radi se dakle o portalu vrata ukrašenih motivom pleterne plastike (zavojnicama), a to nije rijetka pojava na predromaničkoj crkvenoj arhitekturi u Dalmaciji. Mnoge su predromaničke crkve imale portale ukrašene pleternim plastičnim ornamentom, međutim, analogije za dovratnike ukrašene zavojnicama, kakvi su naši, nismo našli među objavljenom predromaničkom gradom. Više neobjelodanih ulomaka dovratnika ukrašenih zavojnicama, analognih s našim, ustanovili smo u lapidariju Muzeja hrvatskih arheoloških spomenika u Splitu, a potječu iz Biskupije, Bijaća, nepoznatog nalazišta iz šire splitske okolice itd. Također smo i u lapidariju Srednjovjekovne zbirke Arheološkog muzeja u Zadru uočili nekoliko ulomaka dovratnika s ukrasom zavojnica, ali ti su bez podataka o mjestu i okolnostima nalaza. Postoji i više primjera gdje su sa predromaničkih crkava sačuvani portali ukrašeni pleternom plastikom, npr. iz crkve Sv. Lovre i nekadašnje crkve Sv. Nediljice u Zadru,⁶⁴ koji su danas izloženi u Srednjovjekovnoj zbirci Arheološkog muzeja u Zadru, a možemo spomenuti i portal ukrašen pleternim plastičnim ukrasom kojeg je imala starohrvatska bazilika u Gornjim Koljanima.⁶⁵ Moglo bi se navesti još primjera o postojanju ukrašenih portala na predromaničkim crkvama, ali smatramo to nepotrebnim. Uz navedeno želimo još istaći da su ukrašene portale imale starohrvatske crkve locirane na ključnim i najznačajnijim starohrvatskim lokalitetima, među koje se može ubrojiti i Crkvina u Galovcu.

2. Ukrasne oplatae nad vratima

Među nalazima predromaničke kamene plastike otkrivene na Crkvini u Galovcu, posebnu pozornost zavređuje nekoliko arhitektonsko-dekorativnih ulomaka reproduciranih na T. XXV. i XXVI. Ti su ulomci prema našem mišljenju služili kao ukrasne oplatae nad vratima, kako smo to pokušali i pretpostavljenom grafičkom rekonstrukcijom prikazati na sl. 24. i 25. To su zasada, koliko je nama poznato, unikatni nalazi među predromaničkom kamenom plastikom s tom pretpostavljenom dekorativnom funkcijom. Otkriveni ulomci pripadaju dvjema ukrasnim oplatama koje su ornamentikom vrlo srodne, ali ne i identične, a neznatne razlike među njima postoje i u konstruktivnim detaljima. Dva ulomka gornjeg dijela oplatae (T. XXV.) rubno su ukrašena zavojnicama ispred kojih je stilizirani kimation sastavljen od niza spojenih arkadica; unutarnje polje ukrašeno je gustom, dvostruko učvorenom troprutom pletenicom, vrlo kvalitetne izrade.

⁶⁴ I. PETRICIOLI, 1988, 53 i d., T. IX.

⁶⁵ D. JELOVINA, 1984, 227 i d., sl. 4.

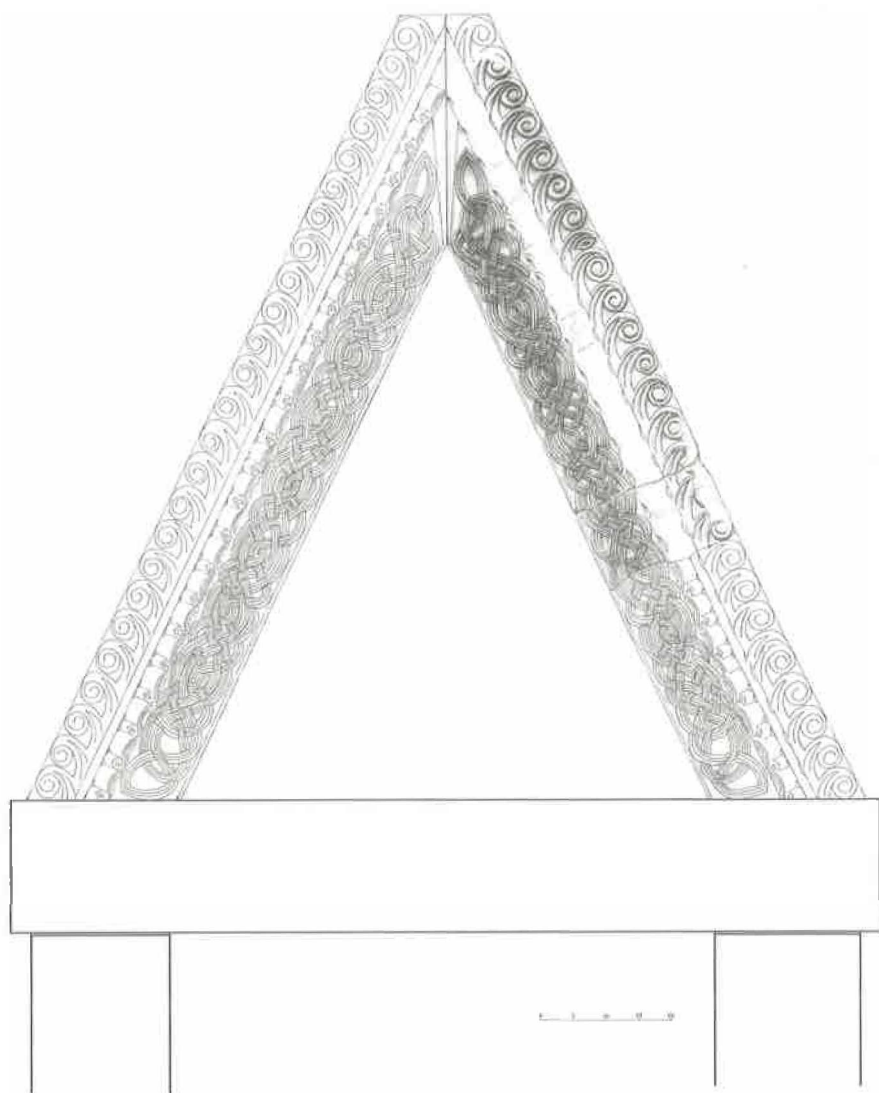

Sl. 24. Galovac, Crkvina - grafički prikaz pretpostavljenog izvornog izgleda ukrasne oplata vrata druge predromaničke faze.

Fig. 24. Galovac, Crkvina - graphic representation of the assumed original look of the decorated furnishing above the door - 2nd pre-Romanesque phase.

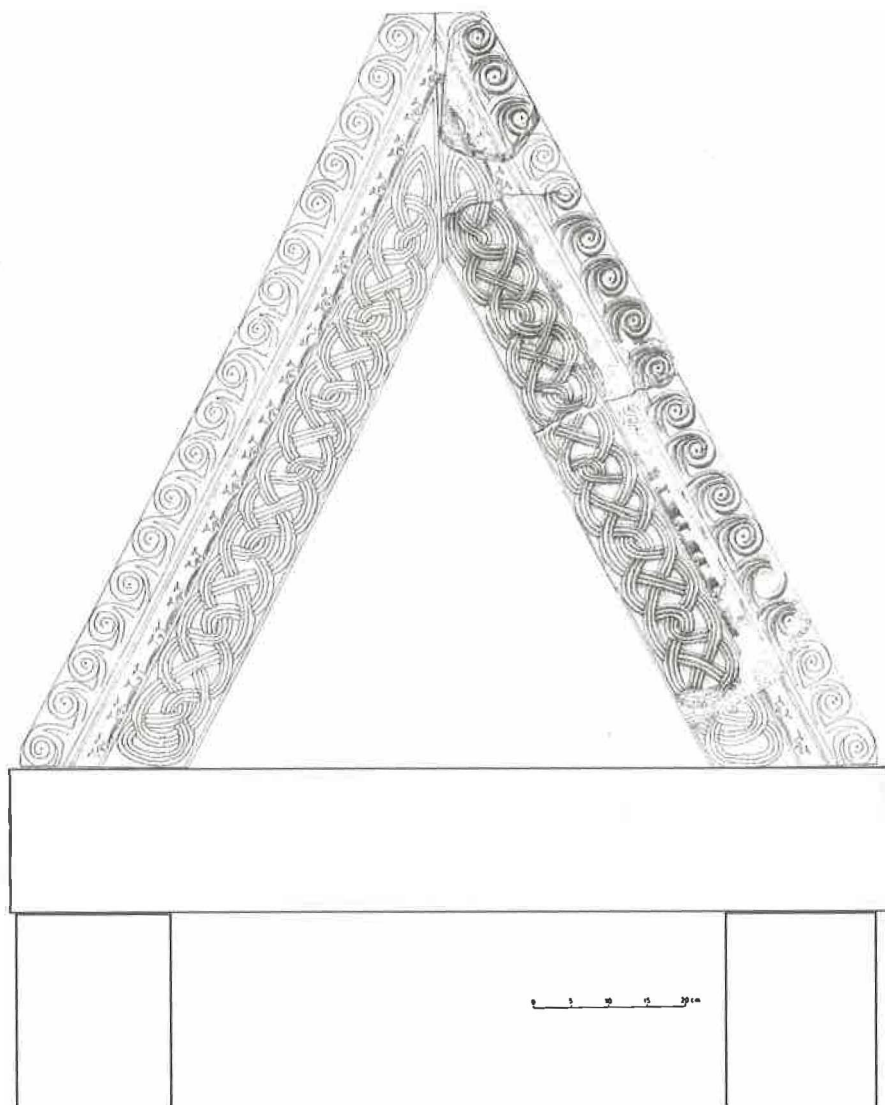

Sl. 25. Galovac, Crkvina - grafički prikaz pretpostavljenog izvornog izgleda ukrasne oplata vrata druge predromaničke faze.

Fig. 25. Galovac, Crkvina - graphic representation of the assumed original look of the decorated furnishing above the door - 2nd pre-Romanesque phase.

Ulomak je na završnom gornjem dijelu koso odrezan i ima rebro za spajanje s elementom sa suprotne strane. Taj je detalj bio bitan za utvrđivanje širine raspona oplata, koja je približna širini vratiju (usp. grafičku rekonstrukciju na sl. 24.).

Od druge ukrasne oplata koja je svojim ukrasno-stilskim karakteristikama i konstrukcijom gotovo identična s netom opisanom, sačuvana su tri ulomka (T. XXVI., 1.-2.). Dva veća se po crti loma međusobno spajaju i pripadaju središnjem dijelu oplata, a treći (najmanji) pripada završnom dijelu i ima ostatak žlijeba za spajanje s elementom na suprotnoj strani oplata. Ti su ulomci rubno ukrašeni zavojnicama, ispod njih je ukras stiliziranog kimationa, dok je unutarnje polje ukrašeno učvorenom troprutom pletenicom visoke kakvoće klesarske izrade (usp. grafičku rekonstrukciju na sl. 25.).

Na temelju sažetog opisa ukrasnih oplata, koje smo predložili u pretpostavljenim grafičkim rekonstrukcijama (sl. 25.-26.) možemo kazati da su bogato ukrašene tipičnim predromaničkim motivima i bez dvojbe ih se može svrstati u zrelu razvojnu fazu predromaničke umjetnosti i okvirno datirati u 9. st., tj. u vrijeme kojem pripada i sva ostala predromanička plastika i skulptura iz druge predromaničke faze s Crkvine u Galovcu. Još jednom valja naglasiti da su te oplata zasad unikatni arhitektonsko-ukrasni elementi među poznatom predromaničkom plastikom na tlu Dalmacije, koji se javljaju izvan interijera crkava. Možda ne bismo pogriješili ako bismo tu pojavu dekora pokušali protumačiti kao preteču plastične dekoracije eksterijera koja se javlja na pročeljima crkava od 11. st.,⁶⁶ da bi u doba razvijenoga romaničkog sloga postigla svoj puni skulptorski razvoj.

3. Kamene prozorske rešetke

Da su u predromaničkom vremenu na Crkvini u Galovcu postojale kamene prozorske rešetke (tranzene) potvrđuju nam nalazi 15 većih ili manjih ulomaka (T. XXVII.-XXIX.), koje smo iz velikog broja kamenih nalaza otkrivenih na Crkvini izdvojili kao elemente koji pripadaju tranzenama. Ti ulomci su toliko fragmentarni (svi su bez ukrasa) da je teško određenije govoriti o izvornom izgledu tranzena i temeljitije ih stručno vrednovati. Argumentirano je dokazano da su na crkvi ranokršćanski elementi dvojnih prozora bili zamijenjeni predromaničkim, na što ćemo se u nastavku rada posebno osvrnuti. Na Crkvini su uz dvojne prozore bile i tri ranokršćanske monofore s tranzenama, smještene na apsidalnom dijelu crkve,⁶⁷ koje su, sva je vjerojatnost, bile također zamijenjene novim, predromaničkim. Tu pretpostavku potkrepljuju nalazi ulomaka predromaničkih tranzena, koje svojom veličinom više odgovaraju spomenutim monoforama nego dvojnim prozorima na kojima su otvori mnogo veći i vjerojatno nisu imali tranzene. Dakle, sva je vjerojatnost da su tranzene bile u obnovljenim monoforama.

⁶⁶ N. JAKŠIĆ, 1982, 187 i d.

⁶⁷ J. BELOŠEVIĆ, 1993(1994), 85 i d.

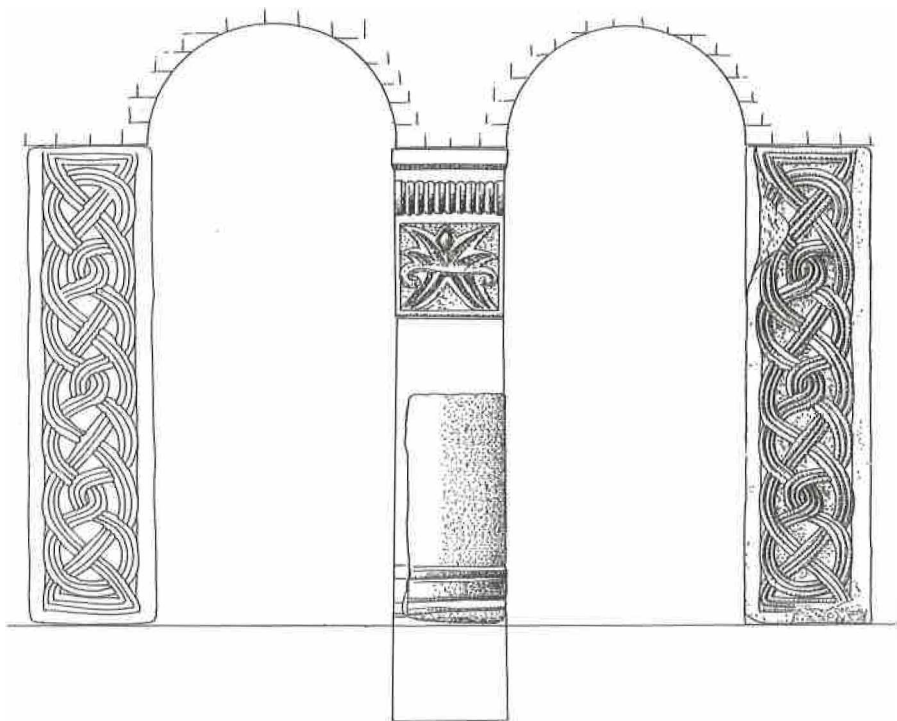

Sl. 26. Galovac, Crkvina - grafički prikaz pretpostavljenog izvornog izgleda dvojnog prozora (bifore) druge predromaničke faze.

Fig. 26. Galovac, Crkvina - graphic representation of the assumed original look of a pre-Romanesque bifora.

4. Dijelovi dvojnih prozora

Kako smo u radu već ranije istakli, ranokršćanska crkva na Crkvini u Galovcu ostala je u kultu i tijekom srednjeg vijeka, kada su na njoj osim izmjene predromaničkoga kamenog crkvenog namještaja uslijedile i stanovite arhitektonsko-građevinske intervencije.⁶⁸ Između ostalog zamijenjeni su ranokršćanski elementi na dvojnim prozorima s predromaničkim, što nam potvrđuju arheološki nalazi njihovih izvornih dijelova. Od tih predromaničkih dijelova dvojnih prozora otkrivena su 4 impost-kapitela, od kojih je jedan gotovo u cijelosti, a tri su više-manje fragmentarno sačuvana (T. XXX., 3.-4.; XXXI.), dva ulomka tijela stupa (T. XXX., 1.-2.) i jedan doprozornik (T. XXXIII., 1.). Nalazi impost-kapitela svojom tipološko-stilskim i ukrasnim osobitostima pripadaju zreloj predromanici (9. st.) i dovoljno su jasan dokaz da se sa sigurnošću može ustvrditi da su ranokršćanski dvojni prozori u ranom srednjem vijeku zamijenjeni novim predromaničkim elementima. U prilog toj tvrdnji ide još i nalaz

⁶⁸ Na istom mjestu.

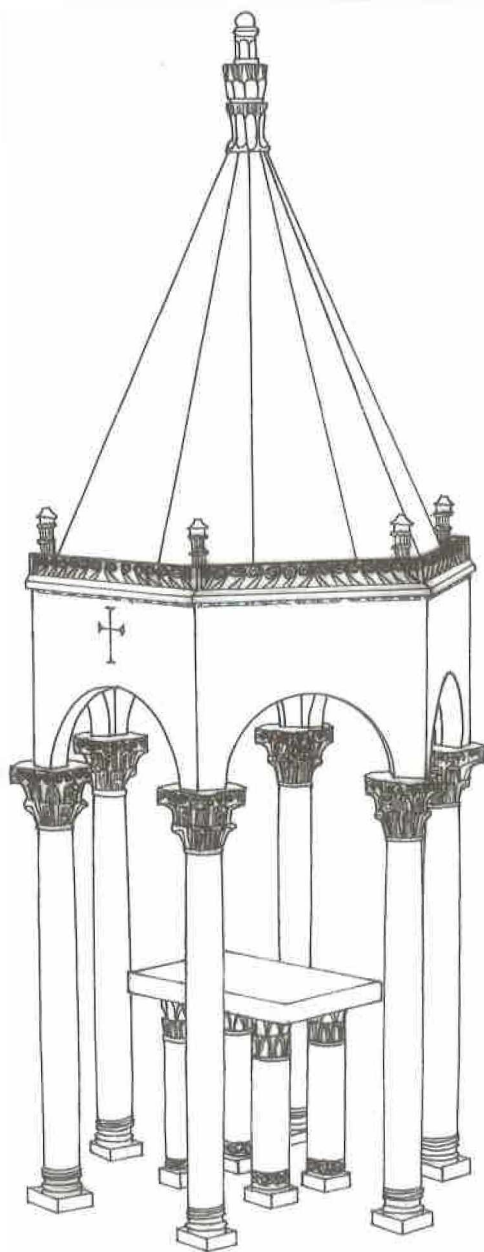

Sl. 27. Galovac, Crkvina - grafički prikaz izvornog izgleda šesterostraničnog ciborija s oltarom druge predromaničke faze.

Fig. 27. Galovac, Crkvina - graphic representation of the original look of a hexagonal ciborium with the altar - 2nd pre-Romanesque phase.

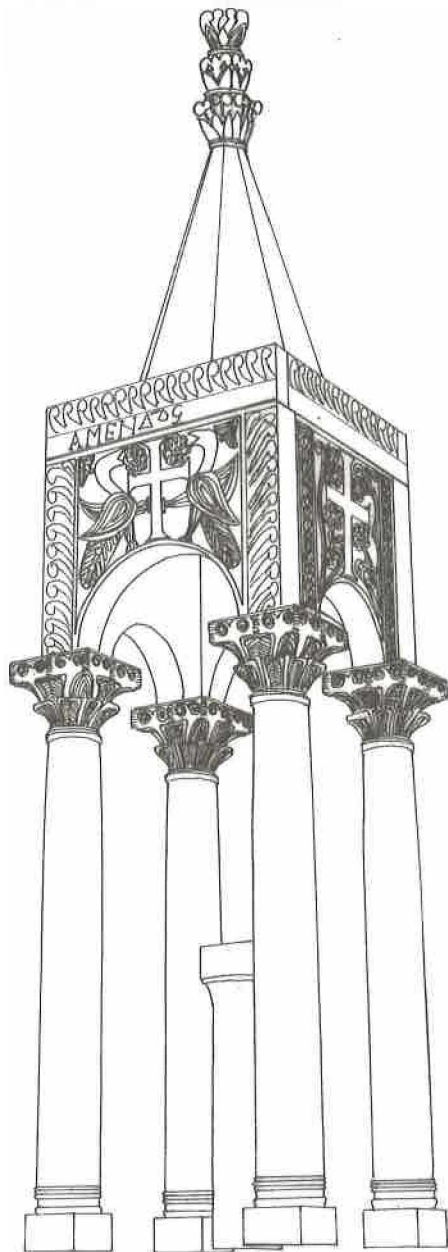

Sl. 28. Galovac, Crkvina - grafički prikaz izvornog izgleda četverostraničnog ciborija s krstionicom druge predromaničke faze

Fig. 28. Galovac, Crkvina - graphic representation of of the original look of the four-sided ciborium with the font - 2nd pre-Romanesque phase.

doprozornika ukrašen troprutom učvorenom pletenicom (T. XXXII., 1.), koji po svojim stilskim karakteristikama također pripada zreloj predromanici 9. st. Koliko je bifora bilo na crkvi, gdje su se točno nalazile i da li su sve ranokršćanske bifore ostale u funkciji u vrijeme predromaničke adaptacije crkve, nemoguće je dati relevantne odgovore. Za nas je bitno da smo arheološkim nalazima argumentirano potvrdili da su na Crkvi u Galovcu postojale predromaničke bifore čije smo dijelove sažeto stručno komentirali i izvorni izgled jednog od dvojnih prozora, na temelju sačuvanih izvornih dijelova, pokušali predočiti pretpostavljenom grafičkom rekonstrukcijom na sl. 29.

C) KAMENI ULOMCI NEUTVRĐENE NAMJENE

Među više stotina kamenih ulomaka ranosrednjovjekovne provenijencije s Crkvine u Galovcu postoji stanoviti broj onih kojima nismo mogli sa sigurnošću utvrditi pripadnost. Tu smo kamenu građu, koliko je to bilo moguće, razvrstali u tri grupe. U prvu smo grupu ubrojili 21 kameni ulomak (T. XXXII., 2.-8.; XXXIII., 1.-8.; XXXIV., 1.-6.). Ti su ulomci četvrtastog presjeka i tek s neznatnim međusobnim razlikama u veličini pa je sva vjerojatnost da su imali neku arhitektonsku funkciju. U drugu grupu uvrstili smo 6 ulomaka tijela stupića koji svi približno jednakih debljina, a mogli su pripadati dijelovima crkvenog namještaja ili elementima arhitekture (T. XXXV.). U treću grupu ubrojili smo 9 sitnih ulomaka (T. XXXVI., 1.-9.) i svi oni pripadaju neutvrđenim dijelovima predromaničkoga crkvenog namještaja 9. st., što nam potvrđuju ostaci klasičnih pleternih ukrasa na njima. Kako su navedeni kameni ulomci dio ranosrednjovjekovne arheološke građe, unatoč tome što ih nismo mogli određenije vrednovati, smatrali smo potrebnim zbog što cjelovitijeg uvida u fundus predromaničkih kamenih nalaza otkrivenih na Crkvi u Galovcu barem sažeto se i na njih osvrnuti.

* * *

Analiza fundusa predromaničke kamene plastike i skulpture otkrivene na položaju Crkvine u Galovcu kod Zadra pružila je vrlo značajne rezultate. Ponajprije treba još jednom istaknuti da je na tom lokalitetu otkriveno više stotina ulomaka predromaničke kamene plastike, po čemu se on može ubrojiti među starohrvatske lokalitete na području nekadašnje Dalmatinske Hrvatske s najvećim brojem otkrivene predromaničke kamene građe od osobitog značenja za proučavanje predromaničke umjetnosti. Predromanička spomenička građa s Crkvine u Galovcu kronološki pripada dvjema razvojnim fazama predromaničke umjetnosti: početnoj (okvirno datiranoj u drugu polovicu 8. st.) i zreloj fazi (9. st.). Među tom arheološkom građom pretežito su zastupljeni dijelovi crkvenoga namještaja, a manjim dijelom funkcionalno-ukrasni elementi arhitekture. Od crkvenog namještaja zastupljeni su dijelovi dviju ograda svetišta, od kojih jedna pripada početnoj fazi razvoja predromaničke umjetnosti (druga pol. 8. st. - sl. 2.), a druga je iz zrele predromanike (9. st. - sl. 14.). Dijelovi propovjedaonice uzimaju se hipotetično i sasvim sigurno pripadaju drugoj predromaničkoj fazi. Znanstveno relevantnije vrednovana su dva ciborija, okvirno datirana u 9. st., šesterostranični -

oltarni (sl. 27.) i četverostranični - krstionički (sl. 28.). To su, s pravom možemo ustvrđiti, među najstarijim, a ujedno i najcjelovitije sačuvanim predromaničkim ciborijama, kako s povijesnog tla Dalmatinske Hrvatske, tako i iz dalmatinskih gradova na obali. Uz ciborije otkriveni su i dijelovi oltara koji se nalazio ispod šesterostraničnog ciborija i krstionice, koja se nalazila ispod četverostraničnog ciborija. Od konstruktivno-ukrasnih dijelova arhitekture koji se svi okvirmo datiraju u 9. st. zastupljeni su dovratnici (sl. 23.), ukrasne oplatae nad vratima (sl. 24.-25.), kamene prozorke rešetke i dijelovi dvojnih prozora - stupić, impost-kapitel i doprozornik (sl. 26.).

Zaključno, još jednom treba naglasiti da fundus predromaničke kamene plastike i skulpture s Crkvine u Galovcu kojemu smo već ranije posvetili znanstvenu pozornost, kao i materijal objavljen u ovom radu, predstavlja izuzetno vrijednu arheološku građu koja je jedna od najbrojnijih i najcjelovitijih predromaničkih nalaza predromaničke kamene plastike i skulpture dosad otkrivene na području Dalmatinske Hrvatske. Ta građa svojom tipološko-funkcionalnom zastupljenošću i ukrasno stilskim osobitostima pruža mogućnost ne samo za upoznavanje pojedinih dijelova crkvenoga namještaja već i mogućnost za izvorno upoznavanje pojedinih vrsta predromaničke spomeničke baštine. To je, dakle, nedvojbeno izuzetno vrijedna spomenička građa za proučavanje razvoja predromaničke umjetnosti u Dalmaciji, koja je proizvedena u kamenarsko-klesarskim radionicama u Zadru, bez sumnje najznačajnijem proizvodnom središtu predromaničke kamene plastike i skulpture na dalmatinskoj obali.

LITERATURA:

- BELOŠEVIĆ, J., 1968. - Neobjavljeni ranosrednjovjekovni kameni spomenici s pleternim ukrasom iz Zadra, *Diadora*, 4, 271-280.
- BELOŠEVIĆ, J., 1989. - Prethodni izvještaj o rezultatima istraživanja lokaliteta "Crkvina" u selu Galovcu kod Zadra, *RFFZd*, 28(15), 71-81.
- BELOŠEVIĆ, J., 1992. - O rezultatima istraživanja lokaliteta "Crkvina" u selu Galovcu kod Zadra u 1990. godini, *RFFZd*, 30(17), 79-91.
- BELOŠEVIĆ, J., 1993. - Ishodi pete, završne kampanje istraživanja lokaliteta Crkvina u selu Galovcu kod Zadra, *RFFZd*, 31(18), 121-142.
- BELOŠEVIĆ, J., 1993a. - Dva predromanička ciborija iz Crkvine u Galovcu kod Zadra, *RFFZd*, 32(19), 177-214.
- BELOŠEVIĆ, J., 1994. - Ograda svetišta ranokršćanske Crkve sv. Bartolomeja sa Crkvine u Galovcu kod Zadra, *RFFZd*, 33(20), 121-143.
- BELOŠEVIĆ, J., 1993(1994). - Prozorske rešetke ranokršćanske Crkve sv. Bartolomeja na Crkvini u Galovcu kod Zadra, *Diadora*, 15, 85-102.
- BELOŠEVIĆ, J., 1995. - Novopronađeni ulomci predromaničkih ciborija i oltara s Crkvine u Galovcu kod Zadra, *RFFZd*, 34(21), 151-161.
- BELOŠEVIĆ, J., 1996. - Dva kamena sarkofaga s Crkvine u Galovcu kod Zadra, *ARR*, 12, 327-341.
- BULIĆ, F., 1888. - *Hrvatski spomenici u Kninskoj okolici uz ostale suvremene dalmatinske iz doba narodne dinastije*, Zagreb.

- BURIĆ, T., 1982. - Predromanička skulptura u Trogiru, *SHP*, 3. s., 12, 127-159.
- BURIĆ, T., 1986. - Kameni namještaj bazilike u Žažviću, *SHP*, 3. s., 15, 165-179.
- BURIĆ, T., 1990. - Ranosrednjovjekovna skulptura s Kapitula kod Knina, *SHP*, 3. s., 18, 91-117.
- BURIĆ, T., 1992. - Posljednji salonitanski klesari (geneza predromaničke skulpture splitsko-trogirskog kruga), *VAHD*, 85, 177-188.
- BUŠKARIOL, F., 1988. - Istraživanje don Luke Jelića u Biogradu na moru, položaja Glavica, Biogradski spomenici I, *PPUD*, 27, 21-53.
- BUŠKARIOL, F., 1990. - O katedrali u Biogradu na moru, *Biogradski zbornik*, 1, 351-372.
- CORPUS della scultura altomedievale*, Spoleto.
- DELONGA, V., 1990. - Starohrvatska crkva na "Mastirinama" u Kašiću kod Zadra, *SHP*, 3. s., 18, 39-88.
- DELONGA, V., 1992. - Kameni spomenici s "Begovače" u Biljanima Donjim kod Zadra, *SHP*, 3. s., 85-110.
- DELONGA, V., 1996. - *Latinski epigrafički spomenici u ranosrednjovjekovnoj Hrvatskoj*, Split.
- GUNJAČA, S., 1955. - Starohrvatska crkva i kasnosrednjovjekovno groblje u Brnazima kod Sinja, *SHP*, 3. s., 4, 85-134.
- GUNJAČA, S., 1958. - *Tiniensia archaeologica historica topografica I*, *SHP*, 3. s., 6, 105-164.
- IVANIŠEVIĆ, M., 1981. - Neobjavljeni ranosrednjovjekovni latinski natpisi iz Trogira, *SHP*, 3. s., 11, 169-177.
- JAKŠIĆ, N., 1980. - Zabati oltarne pregrade iz Crkvine u Biskupiji kod Knina, *PPUD*, 1, 97-110.
- JAKŠIĆ, N., 1982. - Ulomci skulpture XI. stoljeća iz Osora, *Izdanja HAD*, 7, 187-191.
- JAKŠIĆ, N., 1984. - Majstor koljanskog pluteja, *Izdanja HAD*, 8, 243-252.
- JAKŠIĆ, N., 1989. - Crkve na Begovači i problem starohrvatskih nekropla, *Diadora*, 11, 407-450.
- JELOVINA, D., 1984. - Ranosrednjovjekovni položaj Crkвина u Gornjim Koljanima kod Vrlike, *Izdanja HAD*, 8, 227-241.
- JURAGA, B., 1980. - Srednjovjekovni kameni spomenici na području Biograda, *Diadora*, 9, 445-471.
- JURKOVIĆ, M., 1992. - *Od Nina do Knina*, [katalog izložbe], Muzej Mimara, Zagreb.
- JUROŠ-MONFARDIN, F., 1996. - Pitanje likovnog kontinuiteta u Istri na primjeru pluteja iz Valbaldona, *Radanje prvog hrvatskog kulturnog pejzaža*, znanstveni skup, 6-8. 10. 1992, Muzej Mimara, Zagreb, 105-112.
- KARAMAN, LJ., 1930. - *Iz kolijevke hrvatske prošlosti*, Zagreb.
- KARAMAN, LJ., 1960. - O porijeklu pregradnih zabata starohrvatskih crkava, *Peristil*, 3, 97.
- KARAMAN, LJ., 1964. - Spomenici umjetnosti u Zadru u vrijeme hrvatskih narodnih vladara, *Zbornik Zadar*, MH, Zagreb.

- KLAIĆ, N. - PETRICIOLI, I., 1976. - *Zadar u srednjem vijeku*, Zadar.
- KUTZLI, R., 1974. - *Langobardische Kunst*, Stuttgart.
- MARASOVIĆ, J., MARASOVIĆ, T., MARASOVIĆ, M., 1971. - *Crkva sv. Trojice u Splitu*, Dokumentacija građevinskog nasljeđa, Split.
- MARASOVIĆ, T., 1994. - *Graditeljstvo starohrvatskog doba u Dalmaciji*, Split.
- MARUN, L., 1927. - Ruševine crkve sv. Luke na Uzdojlu kod Knina s pisanom uspomenom hrv. kneza Mutimira, *SHP*, n.s., 1.3-4, 272-315.
- MARUŠIĆ, B., 1958. - Djelatnost srednjovjekovnog odjela Arheološkog muzeja Istre u Puli (1947-1955), *SHP*, 3. s., 6, 211-226.
- MARUŠIĆ, B., 1960. - *Istra u ranom srednjem vijeku*, Pula.
- MARUŠIĆ, B., 1963. - Dva spomenika ranosrednjovjekovne arhitekture u Guramu kod Vodnjana, *SHP*, 3. s., 8-9, 121-149.
- MARUŠIĆ, B., 1963. - Djelatnost srednjovjekovnog odjela Arheološkog muzeja Istre u Puli (1956-1958), *SHP*, 3. s., 8-9, 245-260.
- MIGOTTI, B., 1992. - Antičko-srednjovjekovni sakralni kontinuitet na području Dalmacije, *OA*, 16, 225-248.
- PETRICIOLI, I., 1960. - Fragmenti skulpture od VI. do VIII. stoljeća iz Zadra, *Diadora*, 1, 175-194.
- PETRICIOLI, I., 1960a. - *Pojava romaničke skulpture u Dalmaciji*, Zagreb.
- PETRICIOLI, I., 1962. - Ranosrednjovjekovni natpisi iz Zadra, *Diadora*, 2, 251-270.
- PETRICIOLI, I., 1987. - "Ecclesiae sanctorum Iohannis et Victoris Tilagi", *SHP*, 3. s., 16, 93-106.
- PETRICIOLI, I., 1988. - Crkva sv. Lovre u Zadru, *SHP*, 3. s., 17, 53-73.
- PETRICIOLI, I., 1990. - *Od Donata do Radovana*, Split.
- RADIĆ, F., 1895. - Hrvatsko-bizantske nadstupine Prvog muzeja hrvatskih spomenika, *SHP*, 1.4, 205-211.
- RAPANIĆ, Ž., 1963. Kamena plastika ranog srednjeg vijeka u Arheološkom muzeju u Splitu, *VAHD*, 60, 100-133.
- RAPANIĆ, Ž., 1987. - *Predromaničko doba u Dalmaciji*, Split.
- RAPANIĆ, Ž., 1996. - "Ecclesiae destructae... ut restaurentur in ploramus" (Iz Pisma stjepana VI. pape biskupu Teodoziju 807. godine), *Radanje prvog hrvatskog kulturnog pejzaža*, znanstveni skup, 6-8. 10. 1992, Muzej Mimara, Zagreb, 57-64.
- SAGADIN, M., 1977. - *Plastika s pleteninasto ornamentiko o Sloveniji*, [katalog izložbe], Koper.
- SHEVALIER, P. - FLECHE-MORGUES, M.P., 1993. - *Forme et fonction: la tradition dans le décor architectural et le mobilier liturgique de l'église aux époques paléochrétienne, paleobyzantine et préromane en Istria et sur la côte dalmate*", *Umjetnost na Istočnoj obali Jadrana u kontekstu europske tradicije*, znanstveni skup posvećen djelu prof. dr. Radmile Matejčić, Opatija 5. 1992, Rijeka, 151-176.
- SUIĆ, M., - PETRICIOLI, I., 1955. - Starohrvatska crkva sv. Stošije kod Zadra, *SHP*, 3. s., 7-22.

- UGLEŠIĆ, A., 1993. - Neobjavljeni nalazi predromaničke kamene plastike s područja sjeverne Dalmacije, *RFFZd*, 31(18), 143-154.
- UGLEŠIĆ, A., 1993a. - Tragom ranokršćanskih i predromaničkih spomenika na Dugom otoku, *RFFZd*, 32(19), 151-176.
- VEŽIĆ, P., 1985. - Sklop župne crkve Sv. Asela, bivše katedrale u Ninu, *SHP*, 3. s., 13, 201-215.
- VEŽIĆ, P., 1996. - Ninska crkva u ranom srednjem vijeku - problem kontinuiteta i rezultati arheoloških istraživanja, *Radanje prvog hrvatskog kulturnog pejzaža*, znanstveni skup, 6-8. 10. 1992, Muzej Mimara, Zagreb, 87-99.
- VRDOLJAK, B., 1990. - Starokršćanska bazilika i ranosrednjovjekovna nekropola na Rešetarici kod Livna, *SHP*, 3. s., 18, 119-201.

*Janko Belošević: PRE-ROMANESQUE STONE PLASTIC FROM
CRKVINA IN GALOVAC NEAR ZADAR*

S u m m a r y

In this work the author deals with the pre-Romanesque stone plastic findings and sculptures unearthed during years of systematic investigations at the site of Crkvina in Galovac. As several hundreds of fragments of pre-Romanesque plastic have been discovered at this complex archaeological site the author considers this Old Croatian stone plastic site to be amongst the most significant ones for the study of pre-Romanesque art in Dalmatia. This stone material is divided into two chronological phases: initial phase (dated in the second half of the 8th cent.) and mature phase (9th cent.) Church stone furniture represents the majority of this archaeological material, while the minority is represented by the functional and decorative parts of the architecture. In this paper of all the church furniture, parts of the two septums have been scientifically evaluated, the one with the hemispherical gable being put to the initial phase of the pre-Romanesque art (second half of the 8th cent.), the other with the triangular gable to the mature pre-Romanesque time (9th cent.) Stone fragments considered to be the parts of the pulpit are dated in the 9th cent. too. Two pre-Romanesque ciboriums (six-sided and four-sided) having been published earlier, are concisely commented by the author and put into the 9th cent. as well, the altar found beneath the six-sided ciborium and the pulpit found beneath the four-sided one.

Of the constructive and decorative parts of the architecture, dated in the 9th cent. the author has worked on and commented the door-posts, decorative furnishings above the door, biforas and stone bars and numerous stone fragments of the undetermined purposes. According to already published and evaluated material from Crkvina in Galovac, and to the recently presented and scientifically worked on items from this work the pre-Romanesque stone plastic material and sculptures represent a valuable archaeological material. Its typological and functional features besides decorative and stylistic characteristics enable us to better understand the usage of these church furniture and give us opportunity to know the original stone art heritage.

The author however believes this material to be of the great importance for any further scientific contribution to the study of pre-Romanesque art in Dalmatia.



T. I. Galovac, Crkvina - ulomci pluteja ograde svetišta prve predromaničke faze.

T. I. Galovac, Crkvina - fragments of pluteus of the septum - 1st pre-Romanesque phase.

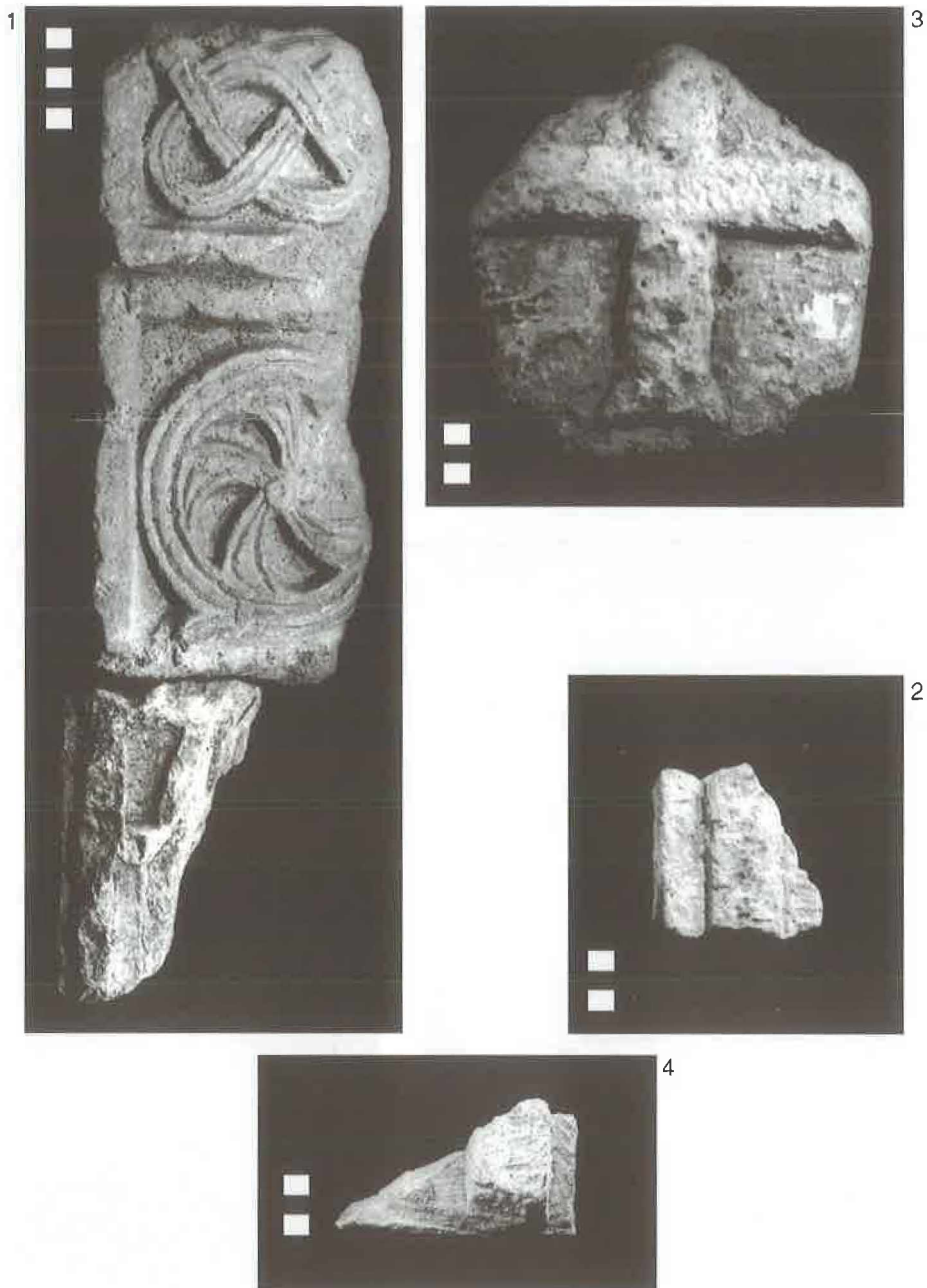

T. II. Galovac, Crkvina - ulomci pluteja ograde svetišta prve predromaničke faze.

T. II. Galovac, Crkvina - fragments of pluteus of the septum - 1st pre-Romanesque phase.

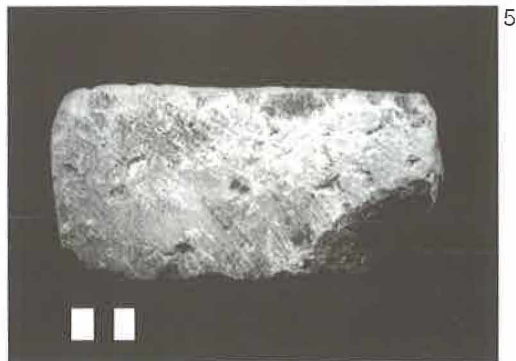
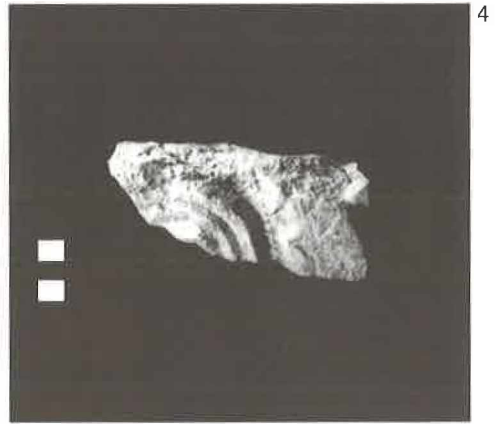
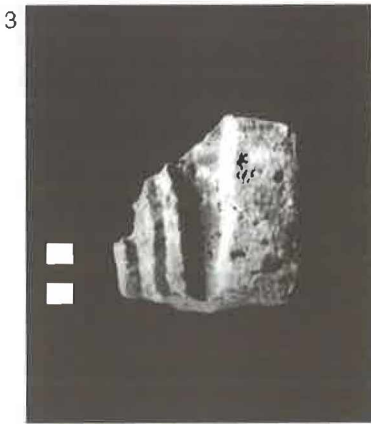

T. III. Galovac, Crkvina - ulomci pilastara ograde svetišta prve predromaničke faze (1-4) i ulomak konzole (5).

T. III. Galovac, Crkvina - fragments of pilasters of the septum - 1st pre-Romanesque phase (1-4) and a fragment of a corbel (5).



T. IV. Galovac, Crkvina - ulomak stupića s kapitelom ograde svetišta prve predromaničke faze (prikaz četiriju strana).

T. IV. Galovac, Crkvina - a fragment of the column with the capital of the septum - 1st pre-Romanesque phase (all four sides shown).



T. V. Galovac, Crkvina - ulomci greda s ostacima natpisa na lijevoj (1-3) i desnoj strani (4) ograde svetišta prve predromaničke faze.

T. V. Galovac, Crkvina - fragments of beams with the remains of an inscription on the left (1-3) and on the right (4) of the septum - 1st pre-Romanesque phase.



T. VI. Galovac, Crkvina - ulomci greda s ostacima natpisa na desnoj strani ograde svetišta prve predromaničke faze.

T. VI. Galovac, Crkvina - fragments of beams with the remains of an inscription on the right side of the septum - 1st pre-Romanesque phase.

1a



1b



2



3

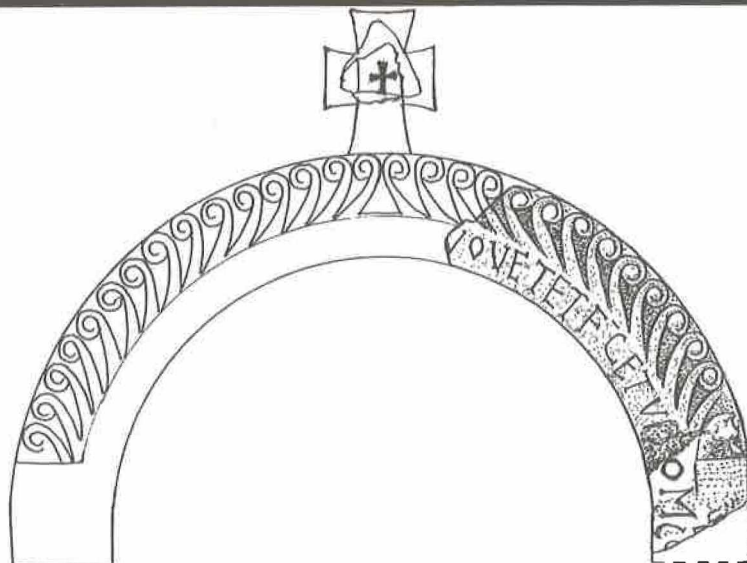

T. VII. Galovac, Crkvina - ulomak s prikazom uklesanog križa sa središnjeg dijela polukružnog zabata ograde svetišta prve predromaničke faze, s lica (1a) i naličja (1b); sačuvani dio zabata s natpisom (2) i njegova grafička rekonstrukcija (3).

T. VII. Galovac, Crkvina - chiselled cross fragment from the central part of a semi-circle gable of the septum from the pre-Romanesque phase, frontal (1a) and back side (1b); preserved part of the gable with its graphic reconstruction (3).

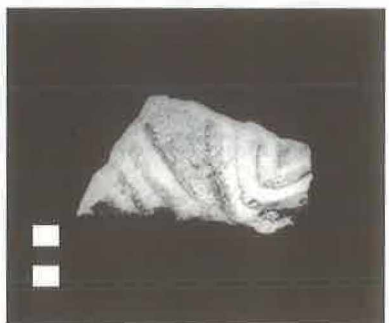
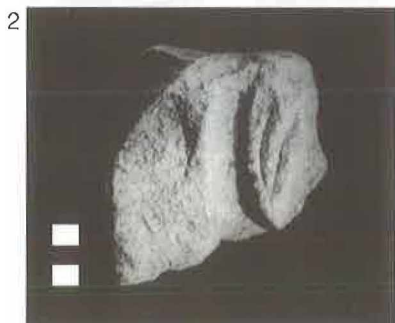

T. VIII. Galovac, Crkvina - ulomci pluteja ograde svetišta druge predromaničke faze.

T. VIII. Galovac, Crkvina - fragments of the pluteus of the septum - 2nd pre-Romanesque phase.



T. IX. Galovac, Crkvina - ulomci pluteja ograde svetišta druge predromaničke faze.

T. IX. Galovac, Crkvina - fragments of the pluteus of the septum - 2nd pre-Romanesque phase.



T. X. Galovac, Crkvina - ulomci pluteja ograde svetišta druge predromaničke faze.

T. X. Galovac, Crkvina - fragments of the pluteus of the septum - 2nd pre-Romanesque phase.

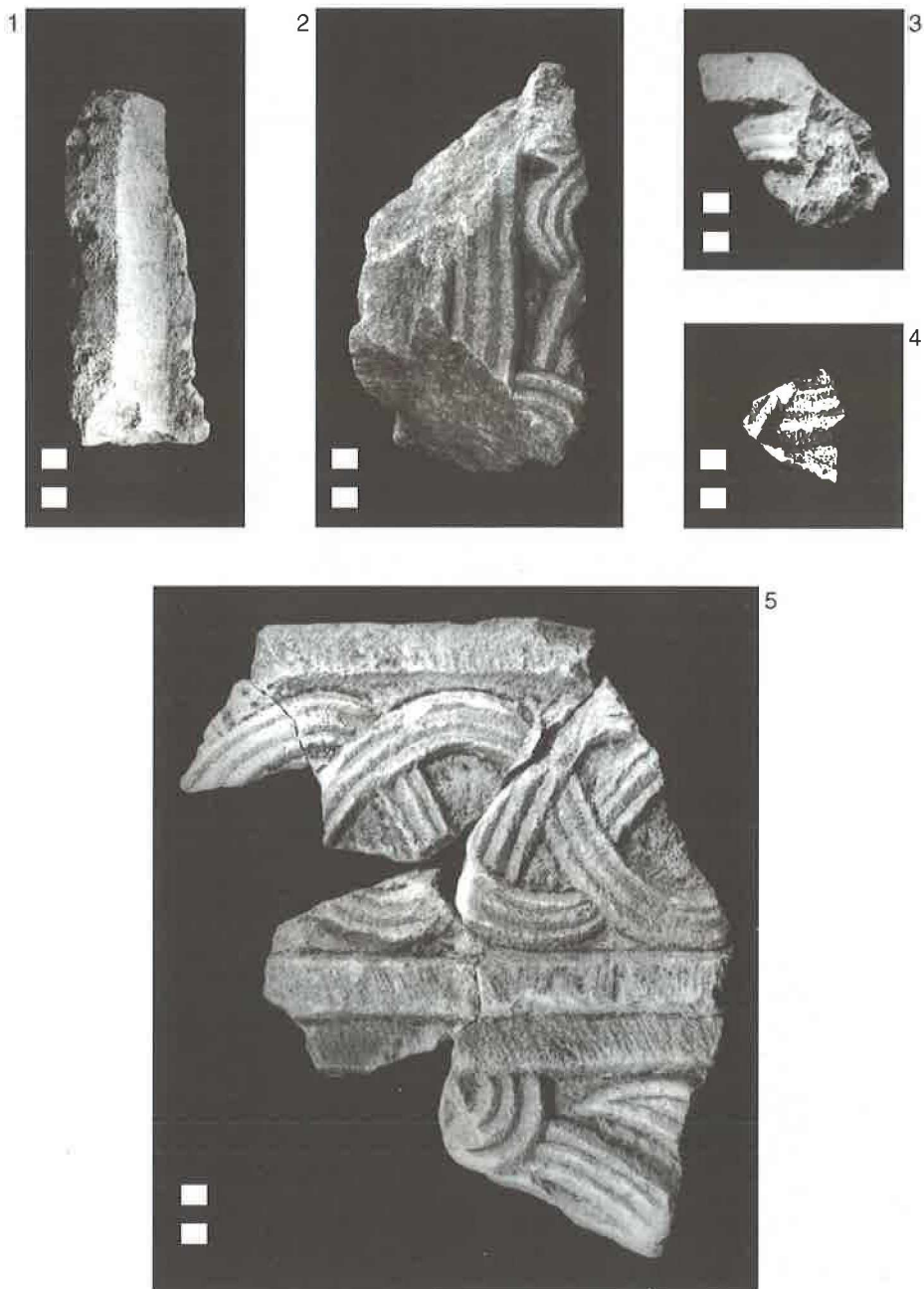

T. XI. Galovac, Crkvina - ulomci pluteja ograde svetišta druge predromaničke faze.
T. XI. Galovac, Crkvina - fragments of the pluteus of the septum - 2nd pre-Romanesque phase.

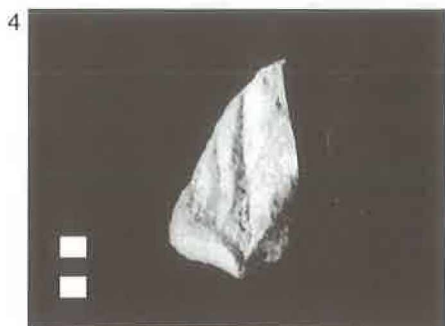
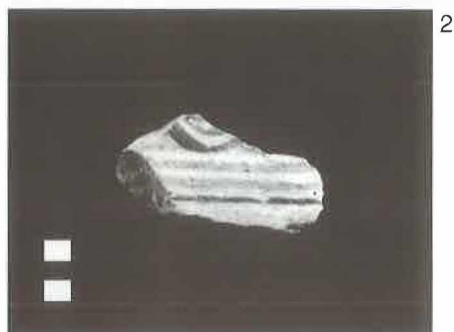

T. XII. Galovac, Crkvina - ulomci pluteja ograde svetišta druge predromaničke faze.

T. XII. Galovac, Crkvina - fragments of the pluteus of the septum - 2nd pre-Romanesque phase.

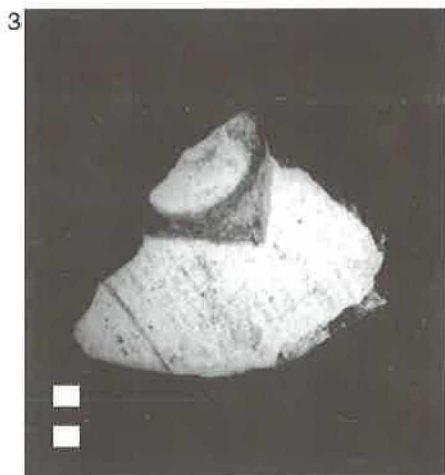
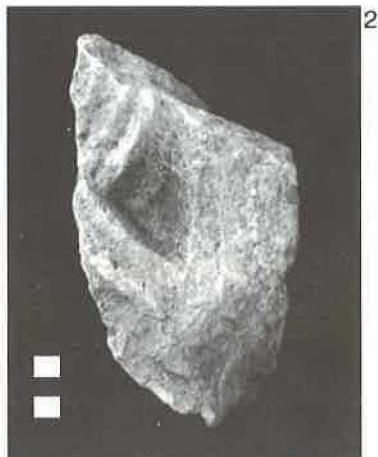
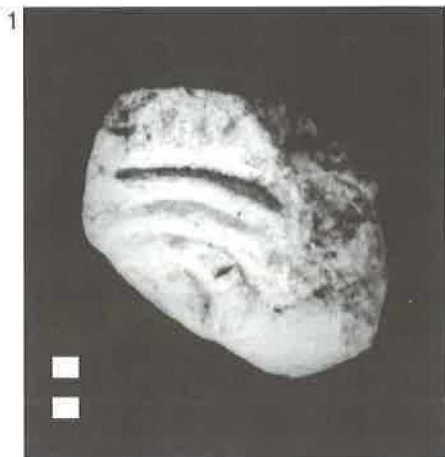

T. XIII. Galovac, Crkvina - ulomci pluteja ograde svetišta druge predromaničke faze.

T. XIII. Galovac, Crkvina - fragments of the pluteus of the septum - 2nd pre-Romanesque phase.

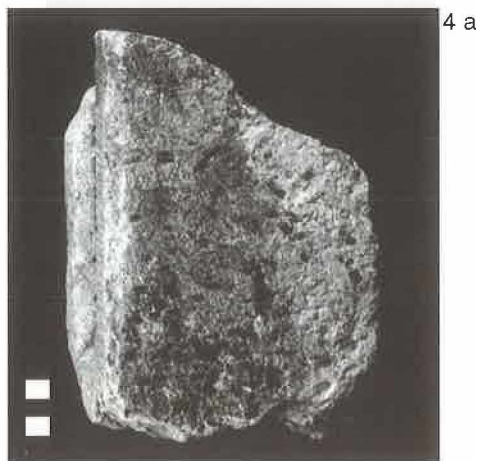
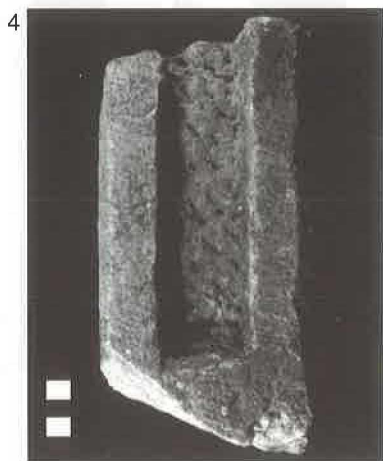

T. XIV. Galovac, Crkvina - ulomci pilastara ograde svetišta druge predromaničke faze.

T. XIV. Galovac, Crkvina - fragments of pilasters of the septum - 2nd pre-Romanesque phase.



T. XV. Galovac, Crkvina - ulomci stupića (1-3, 5-6) i kapitel (4) ograde svetišta druge predromaničke faze.

T. XV. Galovac, Crkvina - fragments of little columns (1-3, 5-6) and the capital (4) of the septum - 2nd pre-Romanesque phase.



T. XVI. Galovac, Crkvina - ulomci stupića (1-4) i kapitel (5) ograde svetišta druge predromaničke faze.

T. XVI. Galovac, Crkvina - fragments of columns (1-4) and a capital (5) of the septum - 2nd pre-Romanesque phase.

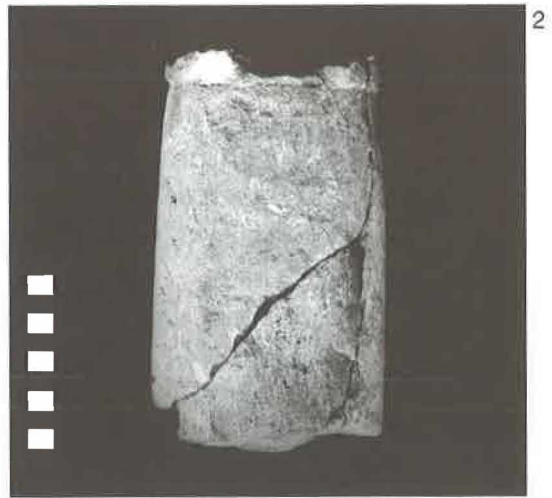

T. XVII. Galovac, Crkvina - ulomci stupića (1-2) i kapitel ograde svetišta druge predromaničke faze (3).

T. XVII. Galovac, Crkvina - fragments of columns (1-2) and a capital of the septum - 2nd pre-Romanesque phase (3).

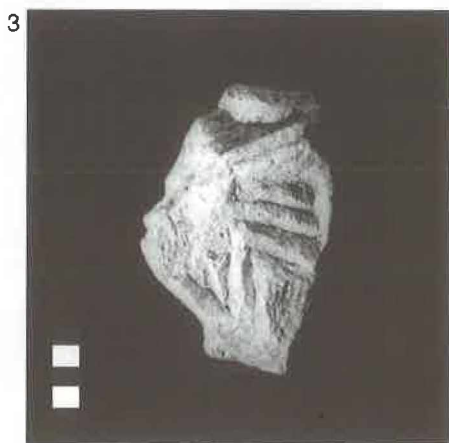
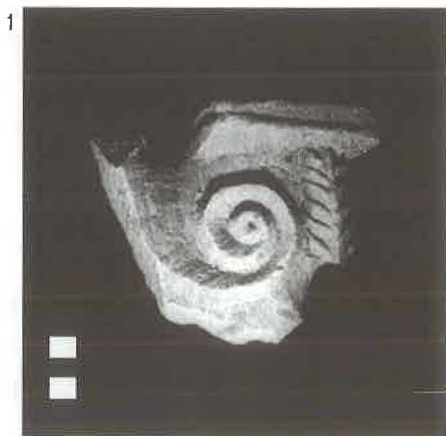

T. XVIII. Galovac, Crkvina - ulomak kapitela ograde svetišta druge predromaničke faze.

T. XVIII. Galovac, Crkvina - a capital fragment of the septum - 2nd pre-Romanesque phase.

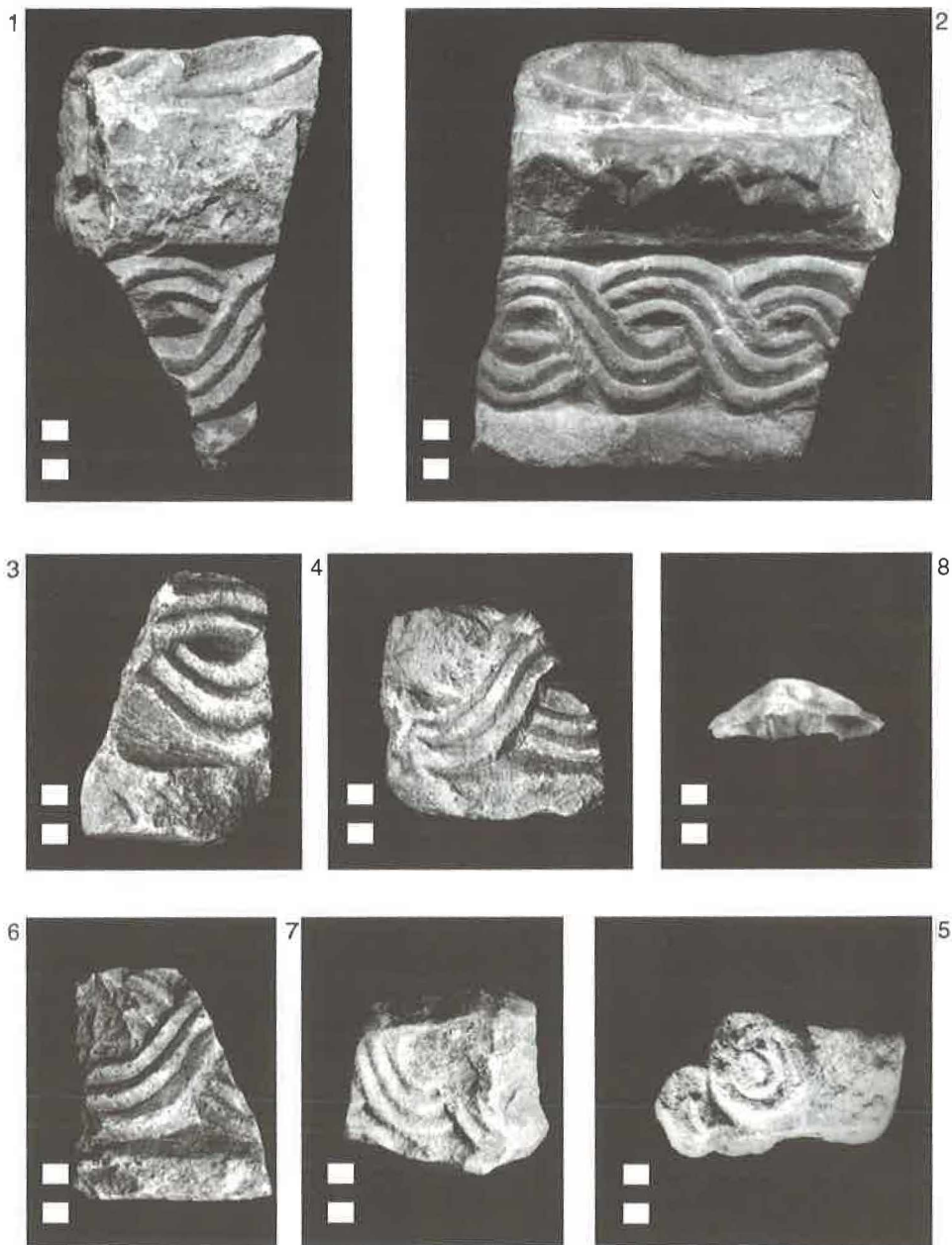

T. XIX. Galovac, Crkvina - ulomci greda ograde svetišta druge predromaničke faze.

T. XIX. Galovac, Crkvina - fragments of the beams of the septum - 2nd pre-Romanesque phase.



2

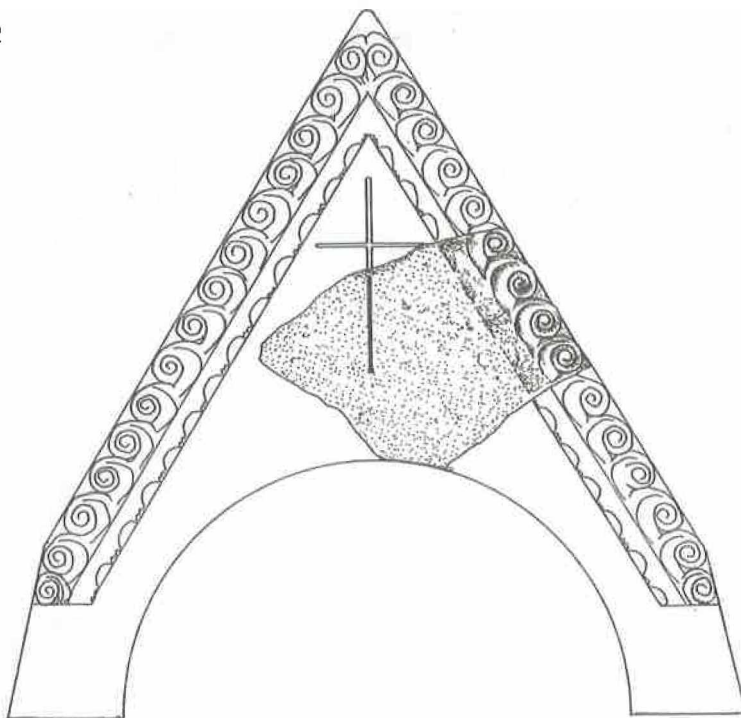

T. XX. Galovac, Crkvina - ulomak zabata ograde svetišta druge predromaničke faze (1) i njegova grafička rekonstrukcija (2).

T. XX. Galovac, Crkvina - a fragment of a gable of the septum - 2nd pre-Romanesque phase (1) and his graphic reconstruction (2).

1



2

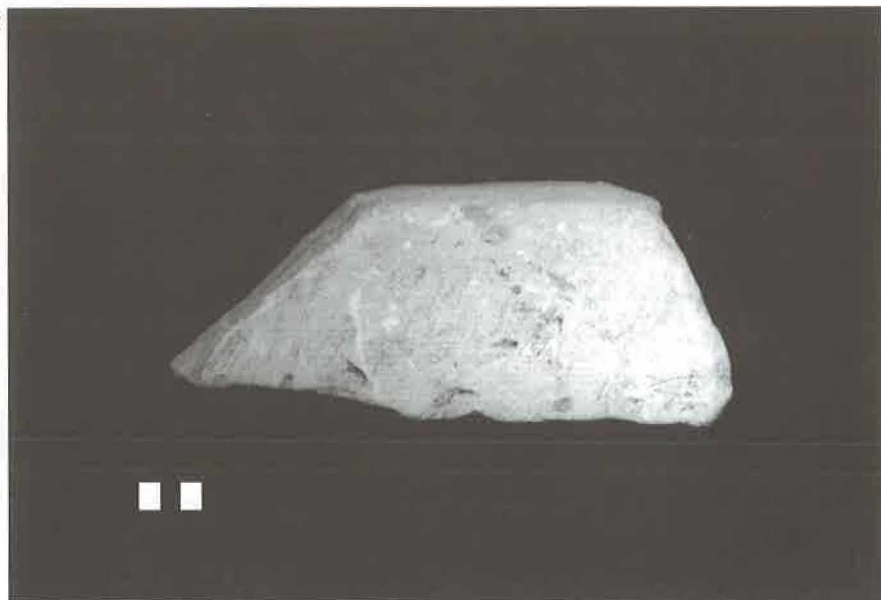

T. XXI. Galovac, Crkvina - ulomci konzola ograde svetišta druge predromaničke faze.

T. XXI. Galovac, Crkvina - fragments of the corbels of the septum - 2nd pre-Romanesque phase.



T. XXII. Galovac, Crkvina - ulomci ambona (?) s ostacima natpisa i križem.

T. XXII. Galovac, Crkvina - fragments of a pulpit (?) with the remains of an inscription and a cross.



T. XXIII. Galovac, Crkvina - ulomci dovratnika druge predromaničke faze.

T. XXIII. Galovac, Crkvina - fragments of the door-post - 2nd pre-Romanesque phase.

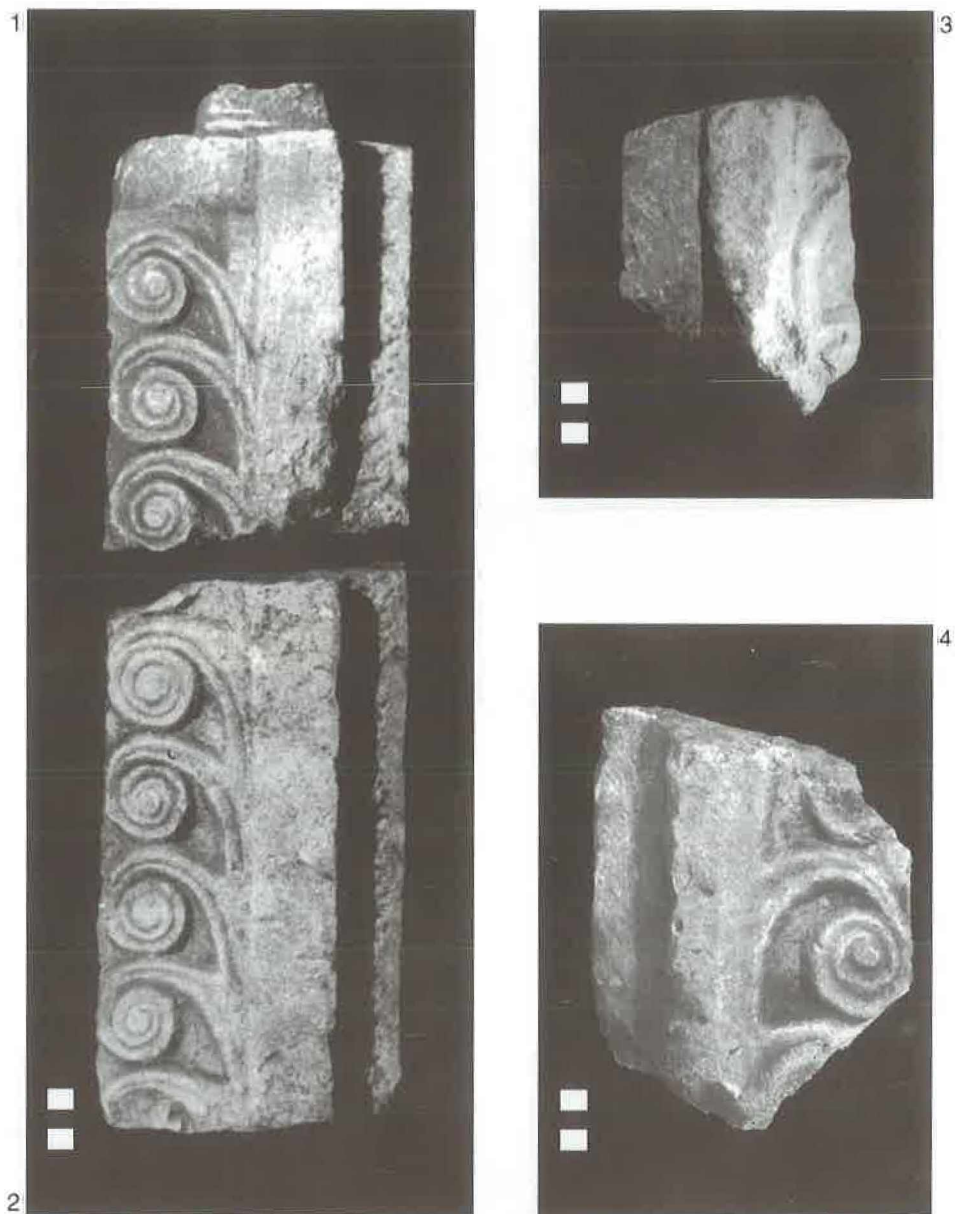

T. XXIV. Galovac, Crkvina - ulomci lijevog (1-2) i desnog (3-4) dovratnika s glavnog ulaza crkve (druga predromanička faza).

T. XXIV. Galovac, Crkvina - fragments of the left (1-2) and the right (3-4) door-posts from the main church entrance - 2nd pre-Romanesque phase.



T. XXV. Galovac, Crkvina - ukrasni ulomci oplate iznad vratiju druge predromaničke faze.
T. XXV. Galovac, Crkvina - furnishing fragments above the door - 2nd pre-Romanesque phase.



T. XXVI. Galovac, Crkvina - ukrasni ulomci oplate iznad vratiju druge predromaničke faze.
T. XXVI. Galovac, Crkvina - furnishing fragments above the door - 2nd pre-Romanesque phase.

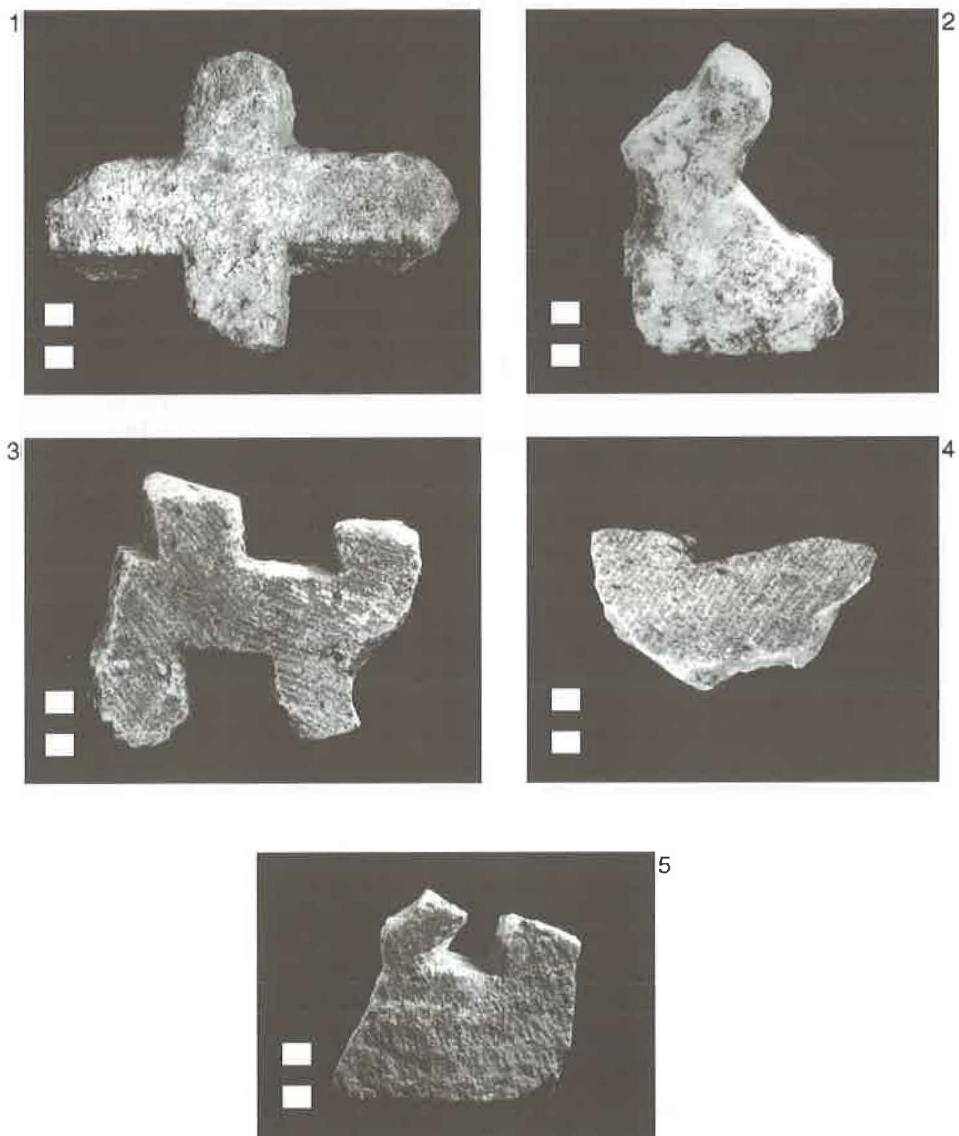

T. XXVII. Galovac, Crkvina - ulomci predromaničkih kamenih rešetki.
 T. XXVII. Galovac, Crkvina - fragments of pre-Romanesque stone bars.

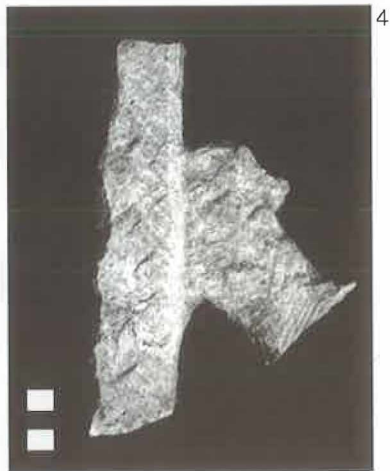
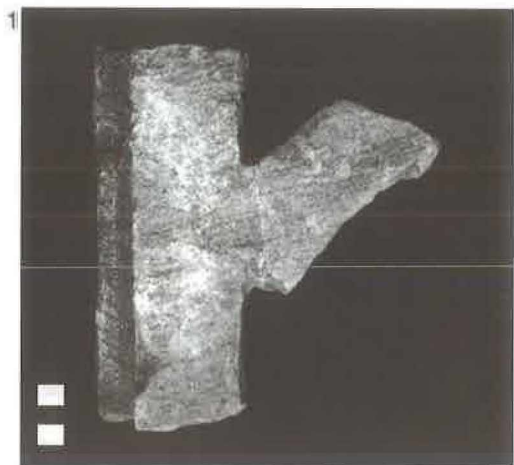

T. XXVIII. Galovac, Crkvina - ulomci predromaničkih kamenih rošetki.
 T. XXVIII. Galovac, Crkvina - fragments of pre-Romanesque stone bars.

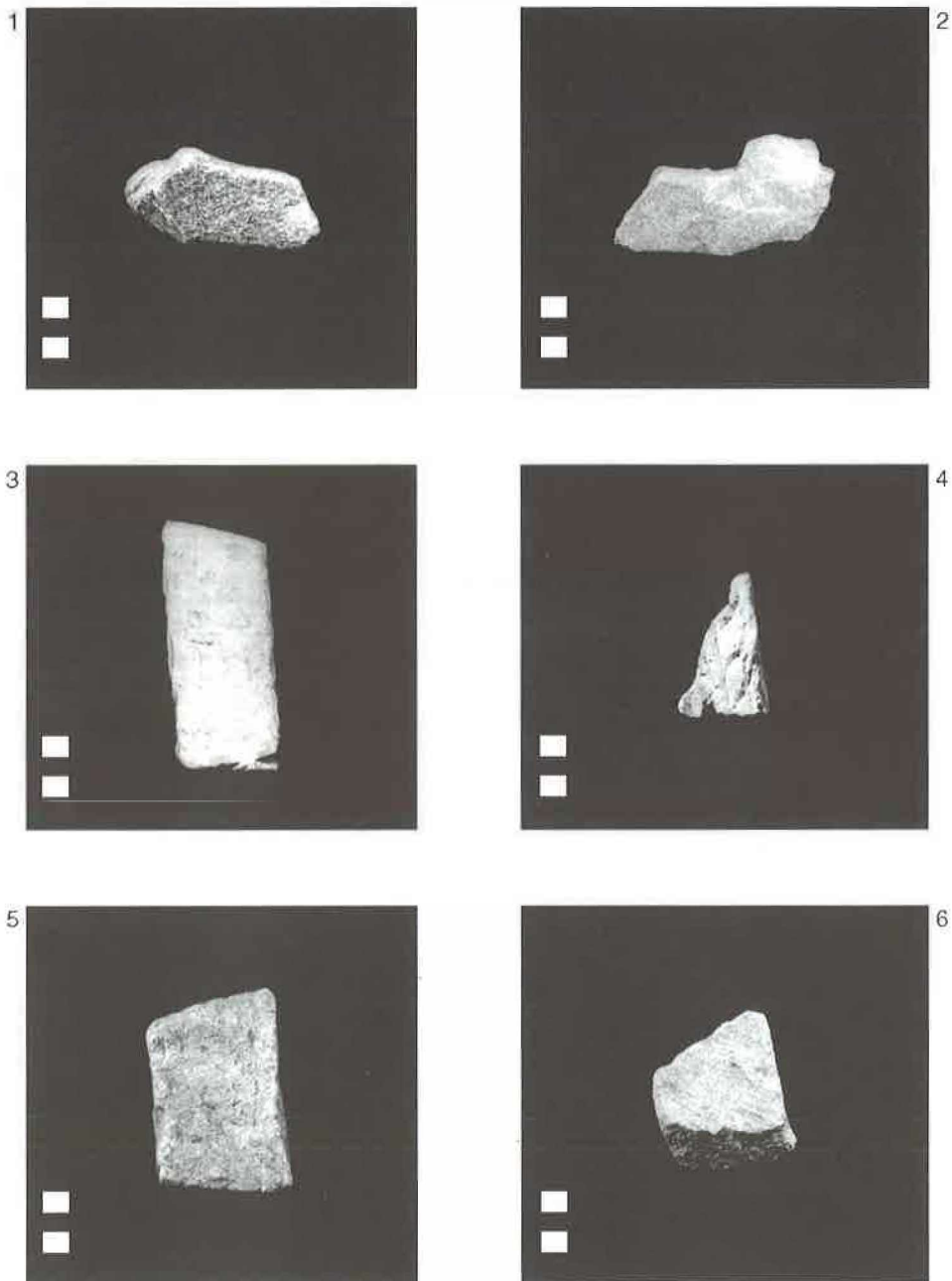

T. XXIX. Galovac, Crkvina - ulomci predromaničkih kamenih rešetki.
T. XXIX. Galovac, Crkvina - fragments of pre-Romanesque stone bars.

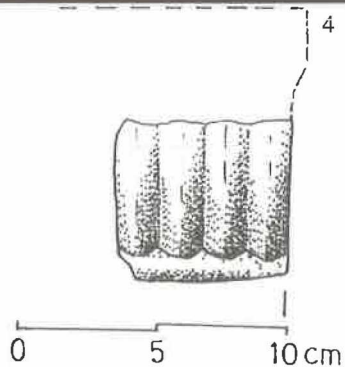

T. XXX. Galovac, Crkvina - ulomci stupića i kapitela dvojnog prozora (bifore) druge predromaničke faze.

T. XXX. Galovac, Crkvina - fragments of little columns and an impost of a capital from a bifora - 2nd pre-Romanesque phase.

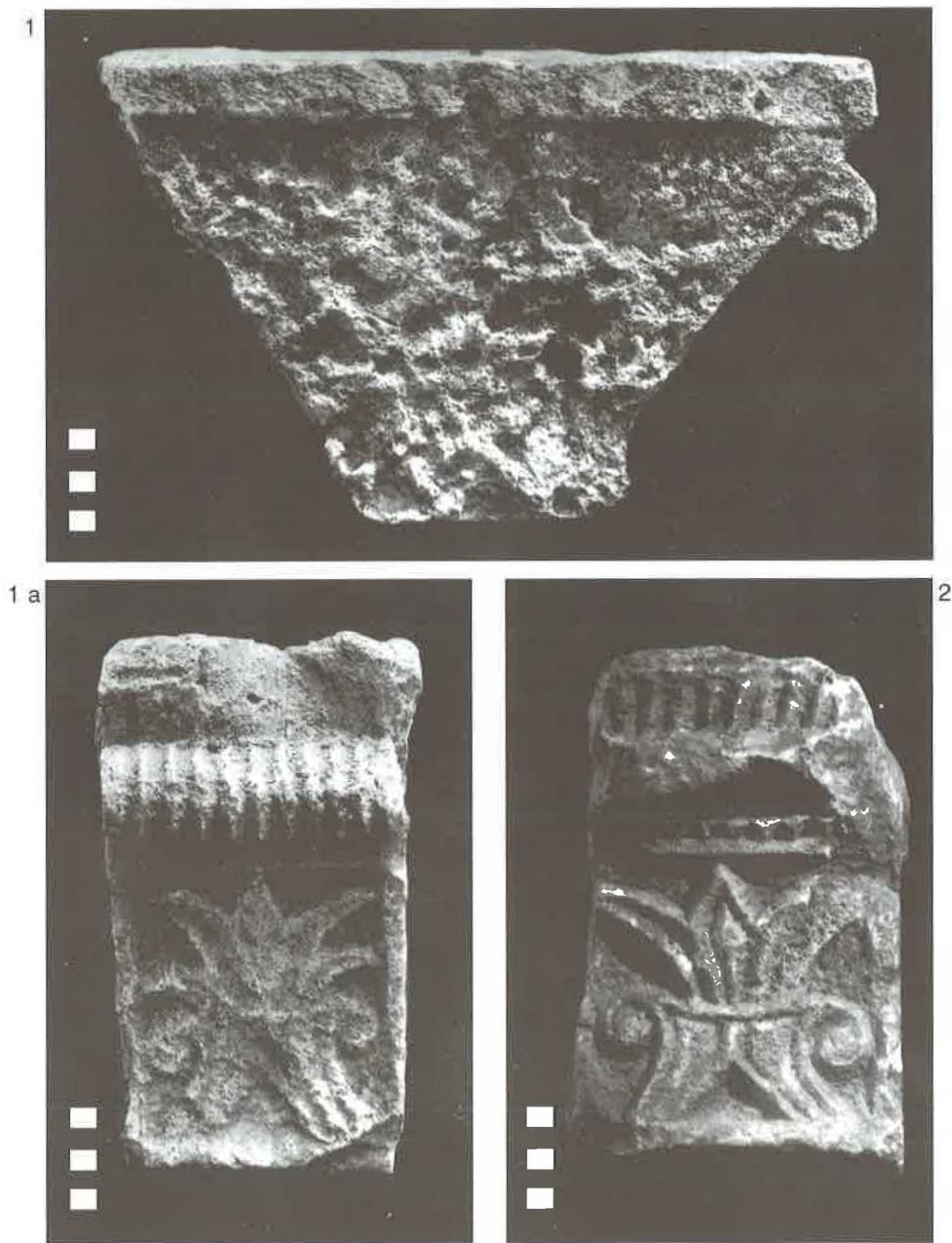

T. XXXI. Galovac, Crkvina - impost-kapitel dvojnog prozora (1-1a) i dio impost-kapitela dvojnog prozora (2) druge predromaničke faze.

T. XXXI. Galovac, Crkvina - impost-capital at the bifora (1-1a) and the fragment of impost-capital (2) - 2nd pre-Romanesque phase.

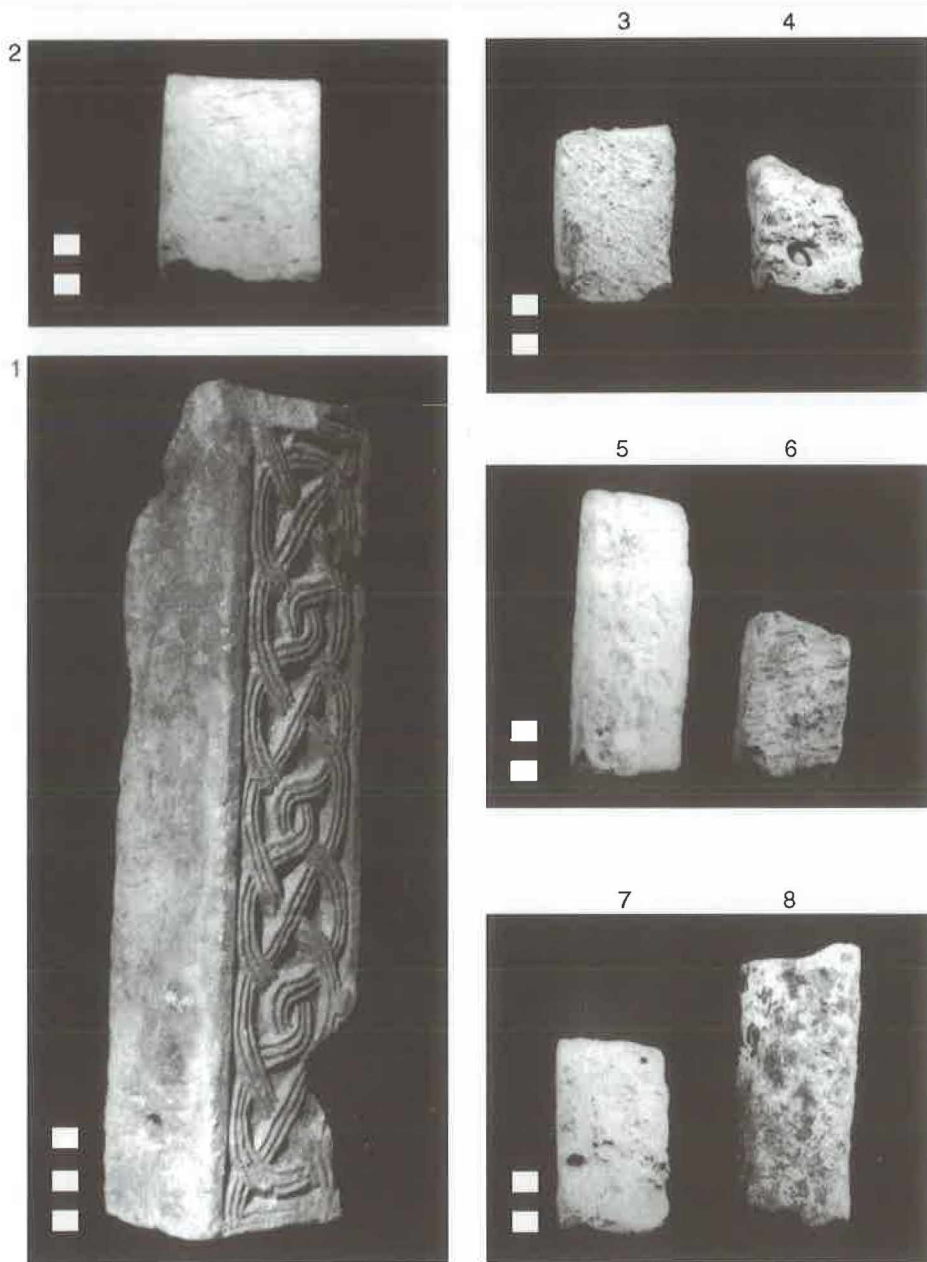

T. XXXII. Galovac, Crkvina - dovratnik dvojnog prozora (1) i arhitektonski ulomci neutvrđene namjene (2-8) druge predromaničke faze.

T. XXXII. Galovac, Crkvina - a door-post of a bifora (1) and architecturally undetermined fragments (2-8) - 2nd pre-Romanesque phase.

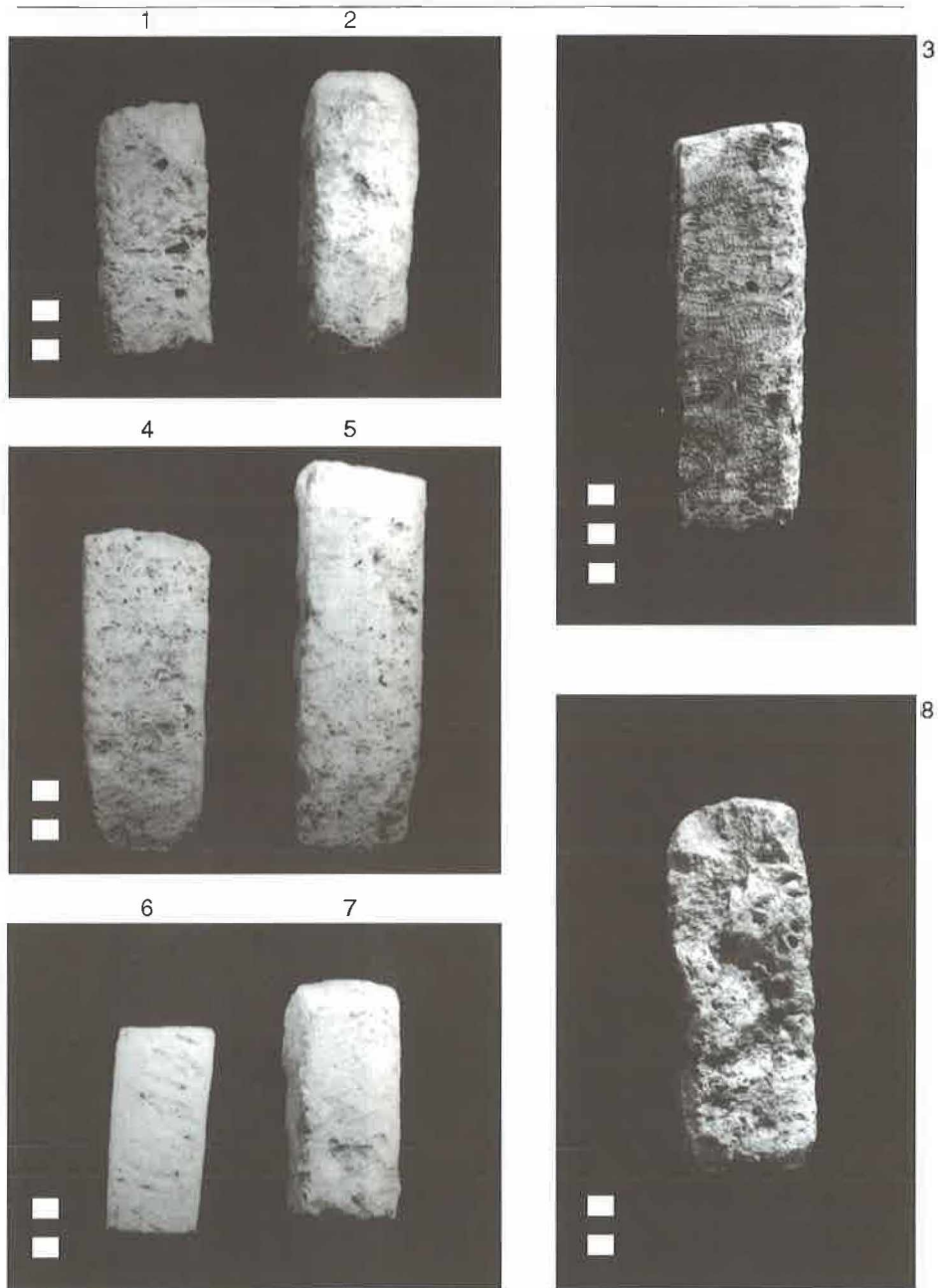

T. XXXIII. Galovac, Crkvina - arhitektonski ulomci neutvrđene namjene druge predromaničke faze (?).

T. XXXIII. Galovac, Crkvina - architectural fragments of the undetermined purposes - 2nd pre-Romanesque phase (?).

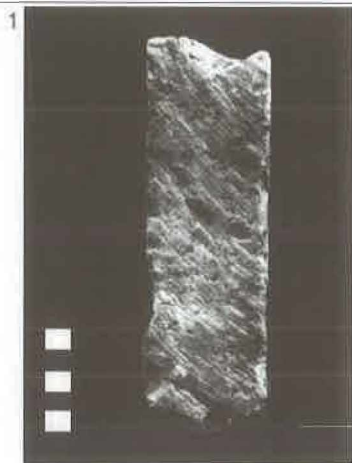

T. XXXIV. Galovac, Crkvina - arhitektonski ulomci neutvrđene namjene druge predromaničke faze (?).

T. XXXIV. Galovac, Crkvina - architectural fragments of the undetermined purposes - 2nd pre-Romanesque phase (?).

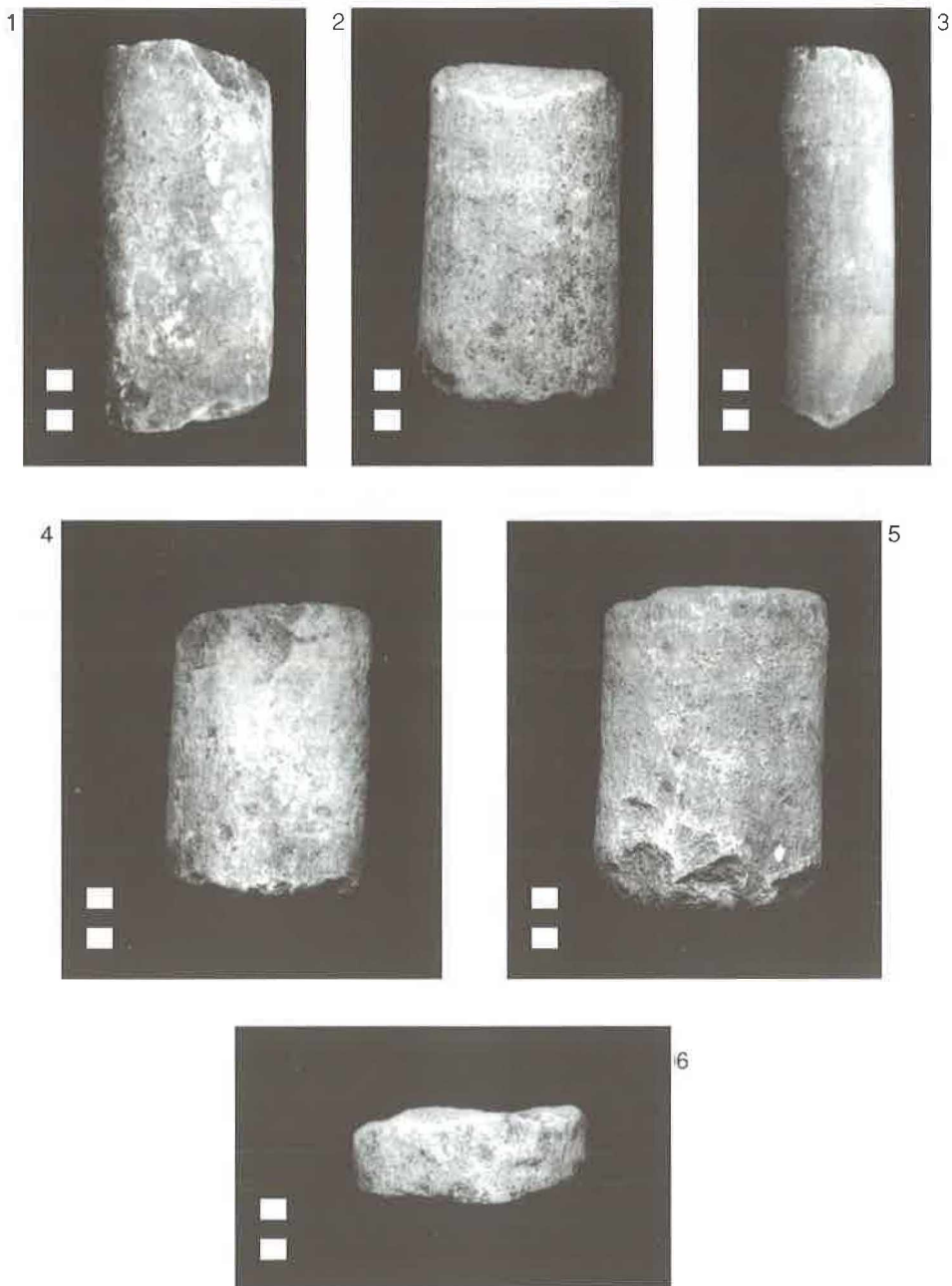

T. XXXV. Galovac, Crkvina - ulomci predromaničkih stupića neutvrđenog crkvenog namještaja druge predromaničke faze.

T. XXXV. Galovac, Crkvina - pre-Romanesque fragments (?) of the little columns of the undetermined purposes. - 2nd pre-Romanesque phase.

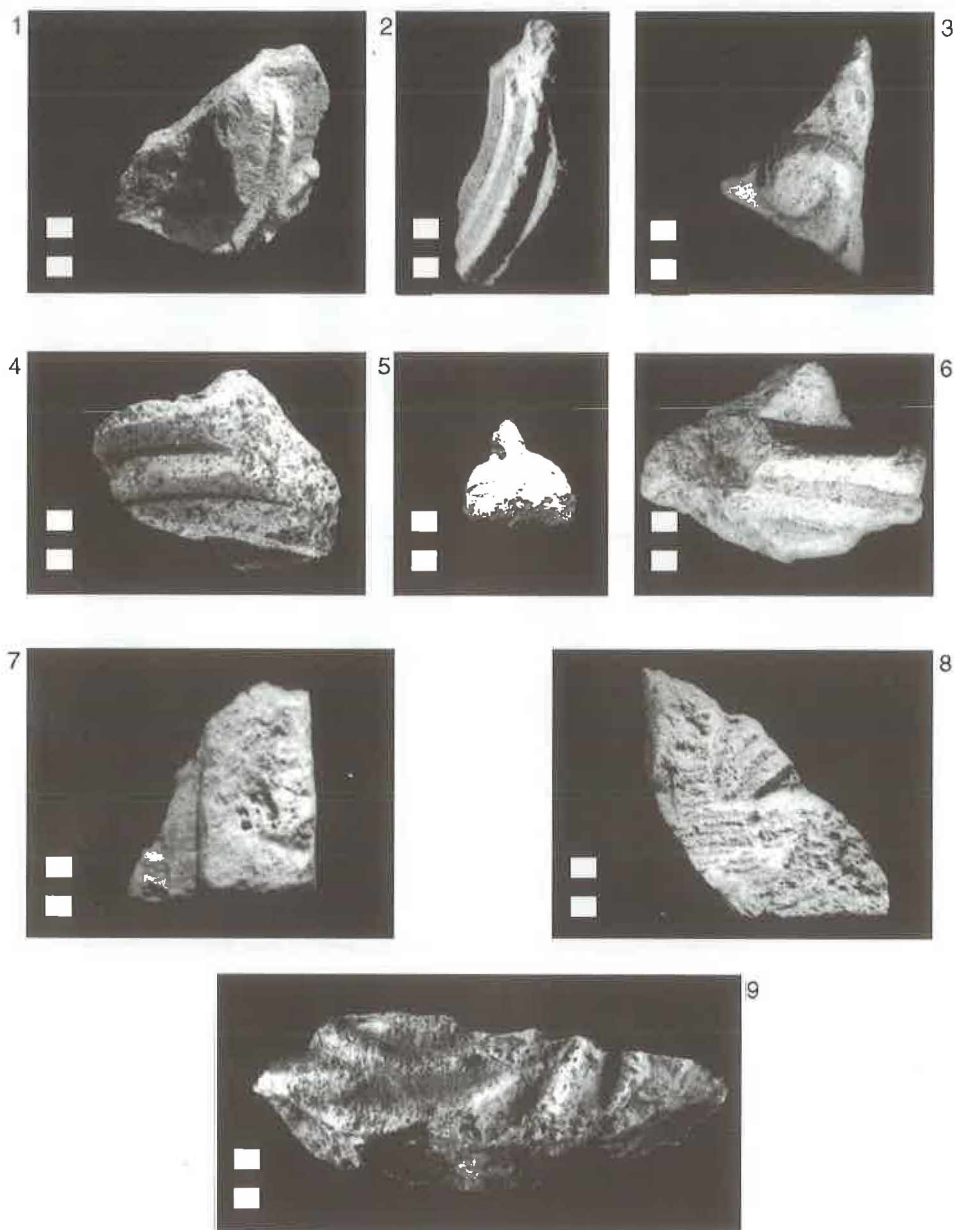

T. XXXVI. Galovac, Crkvina - ulomci neutvrđenog crkvenog namještaja druge predromaničke faze.

T. XXXVI. Galovac, Crkvina - fragments of undefined church furniture - 2nd pre-Romanesque phase.